

# Schaltplan

Trockenlufttrockner CKT 2000

Trockenluftmenge max: 2000m<sup>3</sup>/std

Fa. KraussMaffei Technologies GmbH

Nr: 233-4201152315 LT: KW04/2014

Behälter 1: 5500l, 63kW

Behälter 2: optional, max:21kW

		06.12.13	Datum	Trockenlufttrockner CKT 2000	Auftrag: 1326349		WERNER KOCH Maschinentechnik GmbH 75228 Ispringen Industriestr.3 Tel: 07231/80090 Fax: 07231/800960	f:\elektro\dwg_proj\Krauss	
		Schwarz	Bearb.					Maffei Russland 2014	
		Baier	Gepr.					Lfd.Nr.	Blatt
Änderung	Datum	Name	Norm						

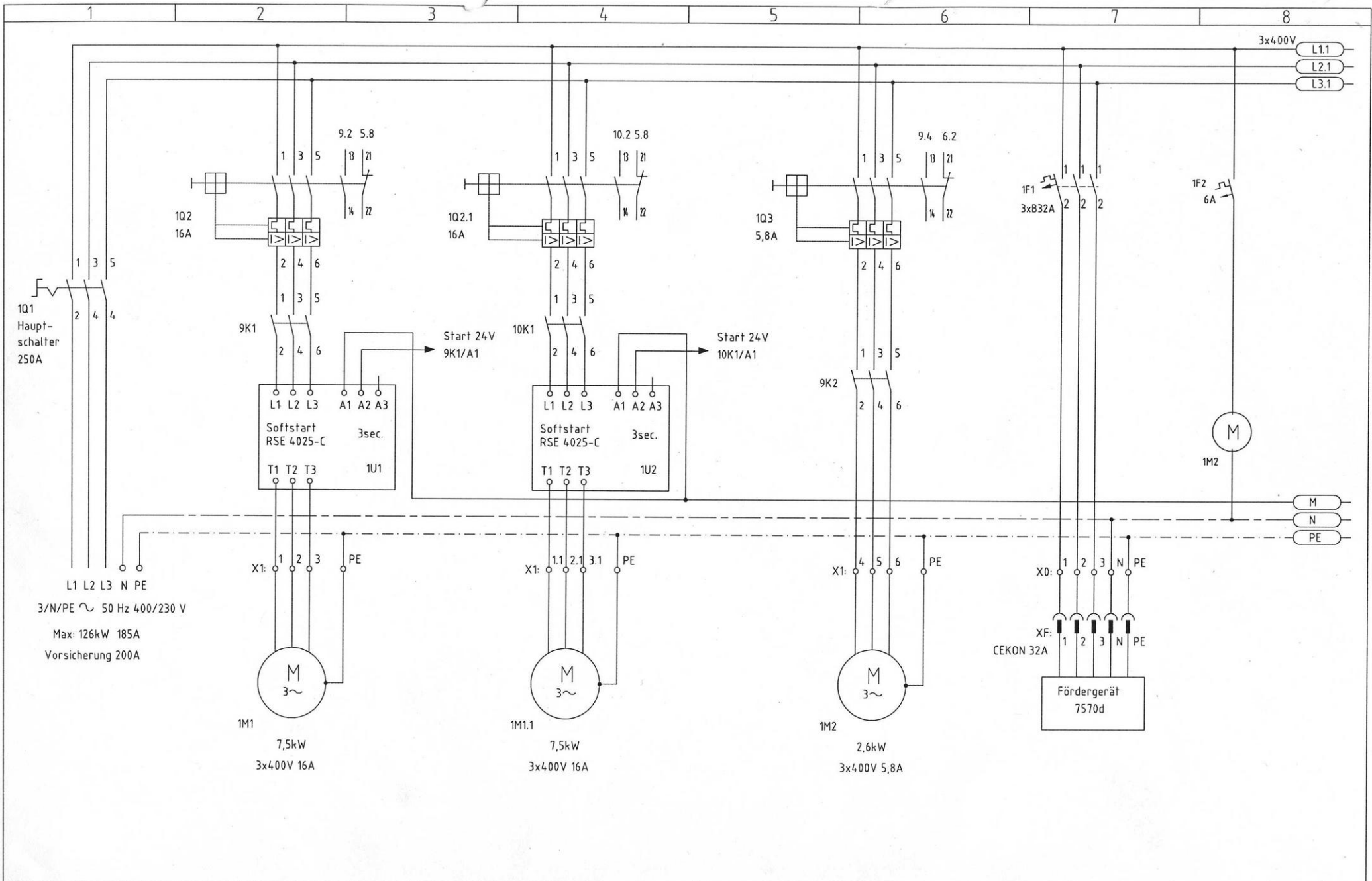

L1 L2 L3 N PE  
 3/N/PE ~ 50 Hz 400/230 V  
 Max: 126kW 185A  
 Versicherung 200A

Einspeisung		Gebläse HRD 65/7 Trockenkreis 1		Gebläse HRD 65/7 Trockenkreis 2		Gebläse HRD 2/4 Regenerierung		Steckdose Fördergerät		Schaltschrank Lüfter	
	06.12.13	Datum	Trockenlufttrockner CKT 2000								
	Müller	Bearb.									
	Baier	Gepr.									
Änderung	Datum	Name	Norm					WERNER KOCH Maschinenteknik GmbH 75228 Ispringen Industriestr.3 Tel: 07231/80090 Fax: 07231/800960		f:velektro\dwg_proj\Krauss Maffei Russland 2014 Lfd.Nr. Blatt 1 von 20	

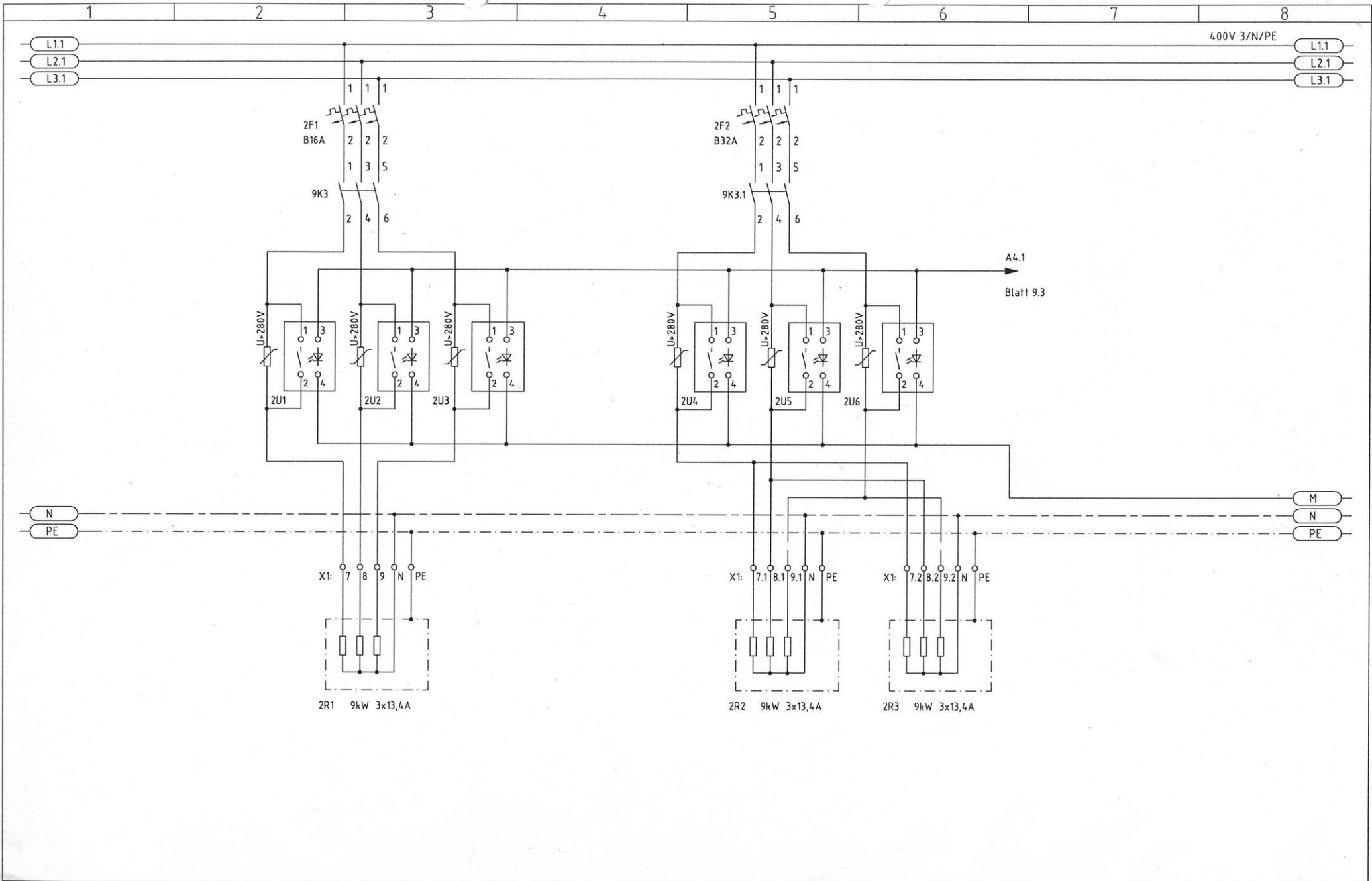

Regenerierheizung 1

Regenerierheizung 2

Regenerierheizung 3

Änderung	Datum	Name	Norm
	06.12.13	Müller	Datum
		Baier	Bearb.
			Gepr.

Trockenlufttrockner CKT 2000



WERNER KOCH  
Maschinentechnik GmbH  
75228 Ispringen  
Industriestr. 3  
Tel: 07231/80090  
Fax: 07231/800960

f:\elektro\dwg\_proj\Krauss  
Maffei Russland 2014  
Lfd.Nr. Blatt 2  
von 20

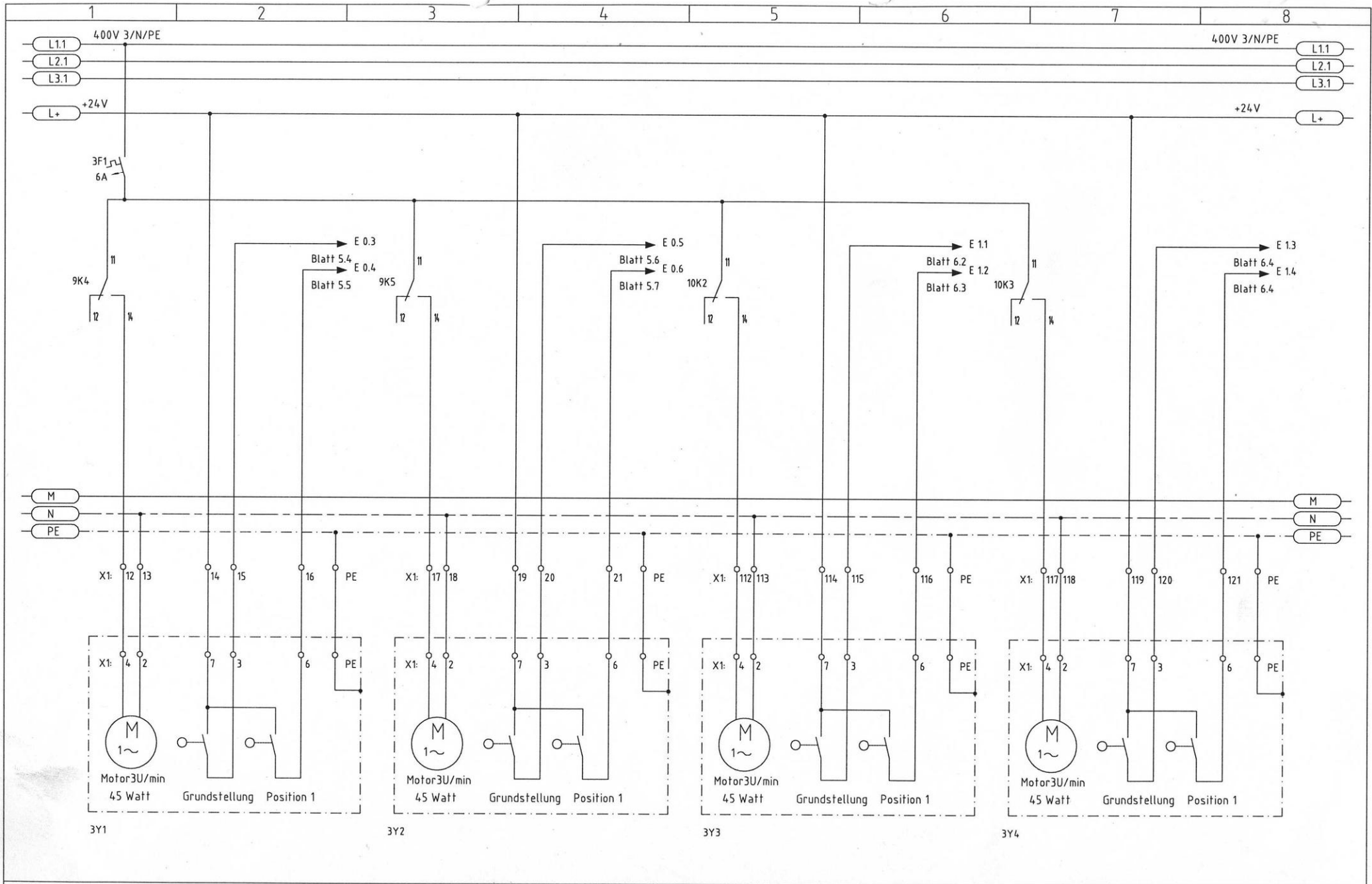

Umschaltweiche 1 (oben)

Umschaltweiche 2 (unten)

Umschaltweiche 3 (oben)

Umschaltweiche 4 (unten)

		06.12.13	Datum
		Müller	Bearb.
		Baier	Gepr.
Änderung	Datum	Name	Norm

Trockenlufttrockner CKT 2000



WERNER KOCH  
 Maschinenteknik GmbH  
 75228 Ispringen  
 Industriestr. 3  
 Tel: 07231/80090  
 Fax: 07231/800960

f:\elektro\dwg\_proj\Krauss  
 Maffei Russland 2014  
 Lfd.Nr. Blatt 3  
 von 20

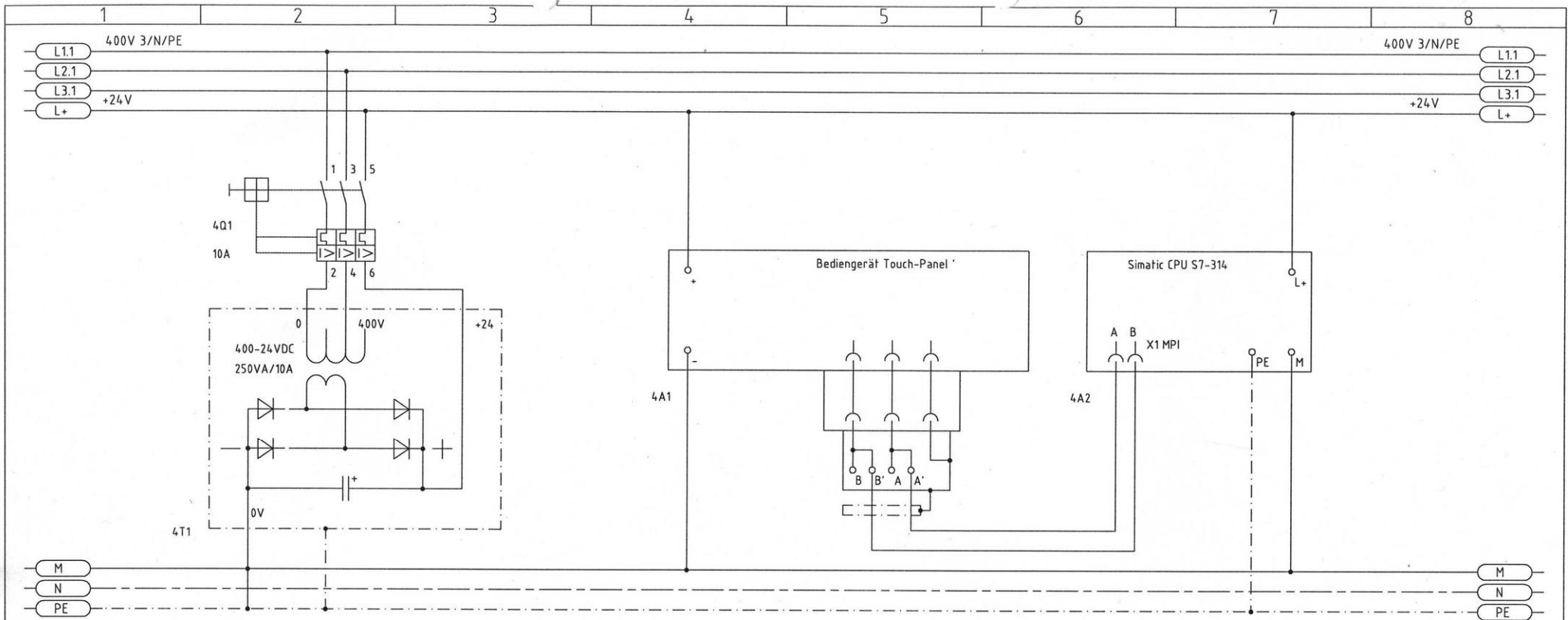

Busanschlüsse:  
 Submin-D 9-pol.  
 Stecker mit Schalter  
 für Abschlußwiderstand  
 am Bus-Ende eingeschaltet

Netzteil 24V Versorgung

Bediengerät Touch-Panel

SPS - CPU

		06.12.13	Datum
		Müller	Bearb.
		Baier	Gepr.
Änderung	Datum	Name	Norm

Trockenlufttrockner CKT 2000



WERNER KOCH  
 Maschinenteknik GmbH  
 75228 Ispringen  
 Industriestr.3  
 Tel: 07231/80090  
 Fax: 07231/800960

f:\elektro\dwg\_proj\Krauss  
 Maffei Russland 2014  
 Lfd.Nr. Blatt 4  
 von 20

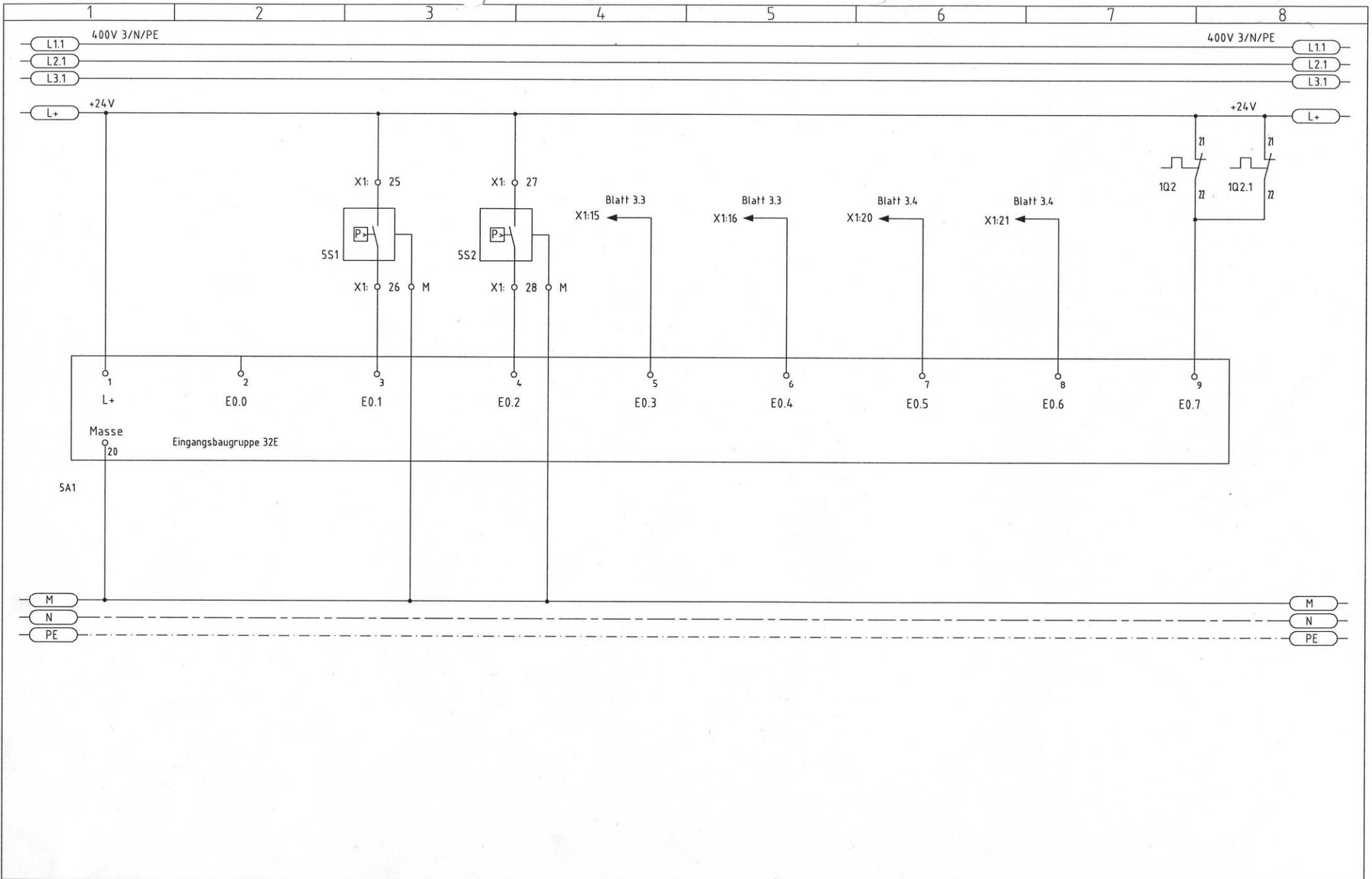

		Luftdruck		Luftdruck		Umschaltweiche 1		Umschaltweiche 1		Umschaltweiche 2		Umschaltweiche 2		Trockengebläse	
		Trocknen		Regenerieren		Grundstellung		Position 1		Grundstellung		Position 1		Motorschutz	
		06.12.13	Datum	Trockenlufttrockner CKT 2000											
		Müller	Bearb.												
		Baier	Gepr.												
Änderung	Datum	Name	Norm												
								<b>WERNER KOCH</b> Maschinentechnik GmbH 75228 Ispringen Industriestr. 3 Tel: 07231/80090 Fax: 07231/800960				f:\elektro\dwg_proj\Krauss Maffei Russland 2014 Lfd.Nr. Blatt 5 von 20			

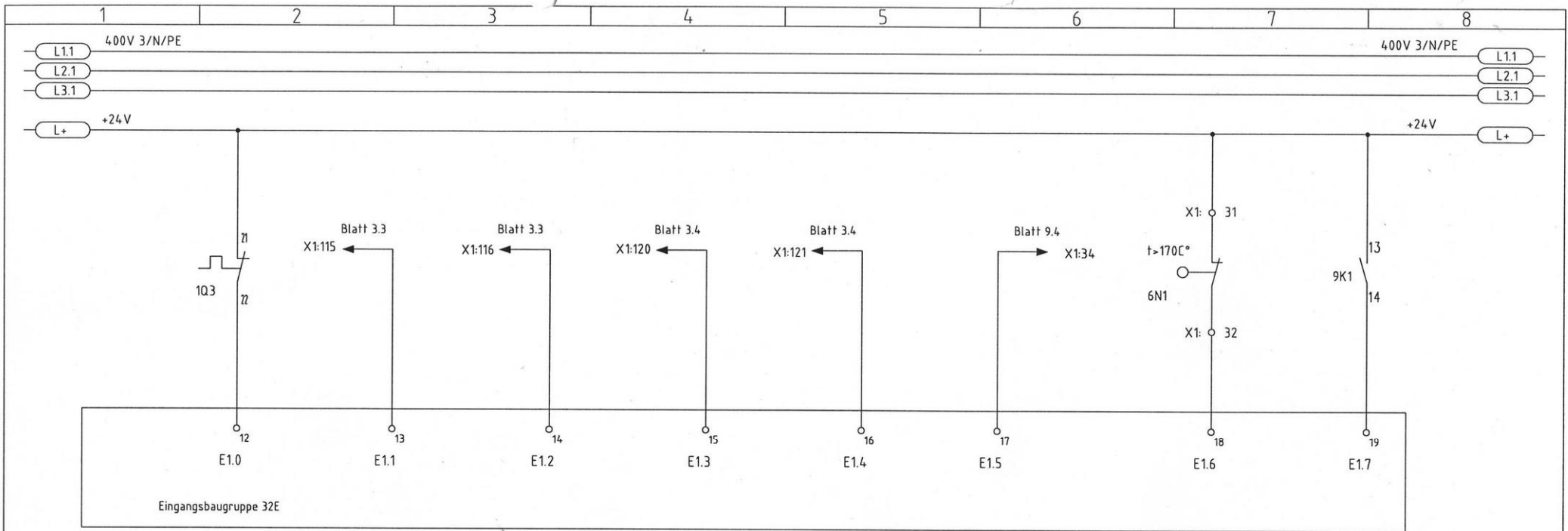

5A1

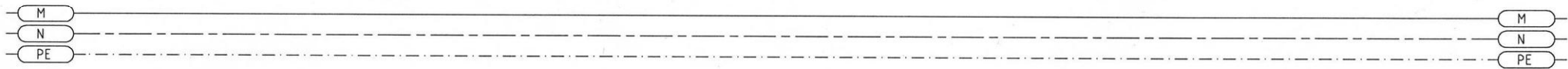

Regeneriergebläse		Umschaltweiche 3		Umschaltweiche 3		Umschaltweiche 4		Umschaltweiche 4		Regenerieren		Regenerier abluft		Freigabe	
Motorschutz		Grundstellung		Position 1		Grundstellung		Position 1		Bereit		t > 170°C		Trockenheizungen	
	06.12.13	Datum	Trockenlufttrockner CKT 2000												
	Müller	Bearb.													
	Baier	Gepr.													
Änderung	Datum	Name	Norm											f:\elektro\dwg_proj\Krauss	
												Maffei Russland 2014			
												Lfd.Nr.	Blatt	6	
												von		20	



WERNER KOCH  
 Maschinenteknik GmbH  
 75228 Ispringen  
 Industriestr.3  
 Tel: 07231/80090  
 Fax: 07231/800960

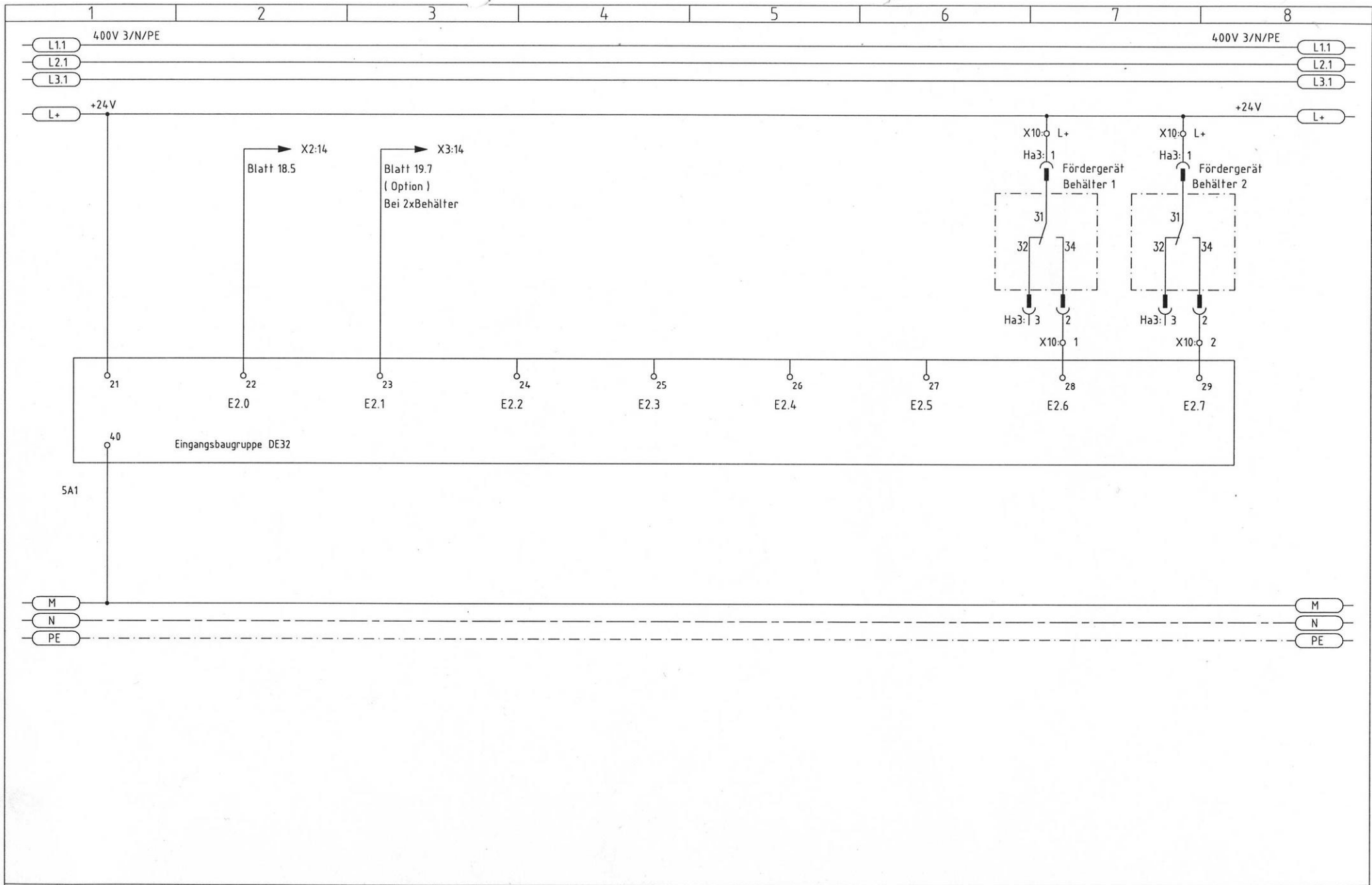

Klappe Behälter 1		Klappe Behälter 2		Behälter 1		Behälter 2	
offen		offen		fördert		fördert	
	06.12.13	Datum	Trockenlufttrockner CKT 2000		<b>WERNER KOCH</b> Maschinenteknik GmbH 75228 Ispringen Industriest. 3 Tel: 07231/80090 Fax: 07231/800960	f:\elektro\dwg_proj\Krauss	
	Müller	Bearb.				Maffei Russland 2014	
	Baier	Gepr.				Lfd.Nr.	Blatt 7
Änderung	Datum	Name	Norm			von	20



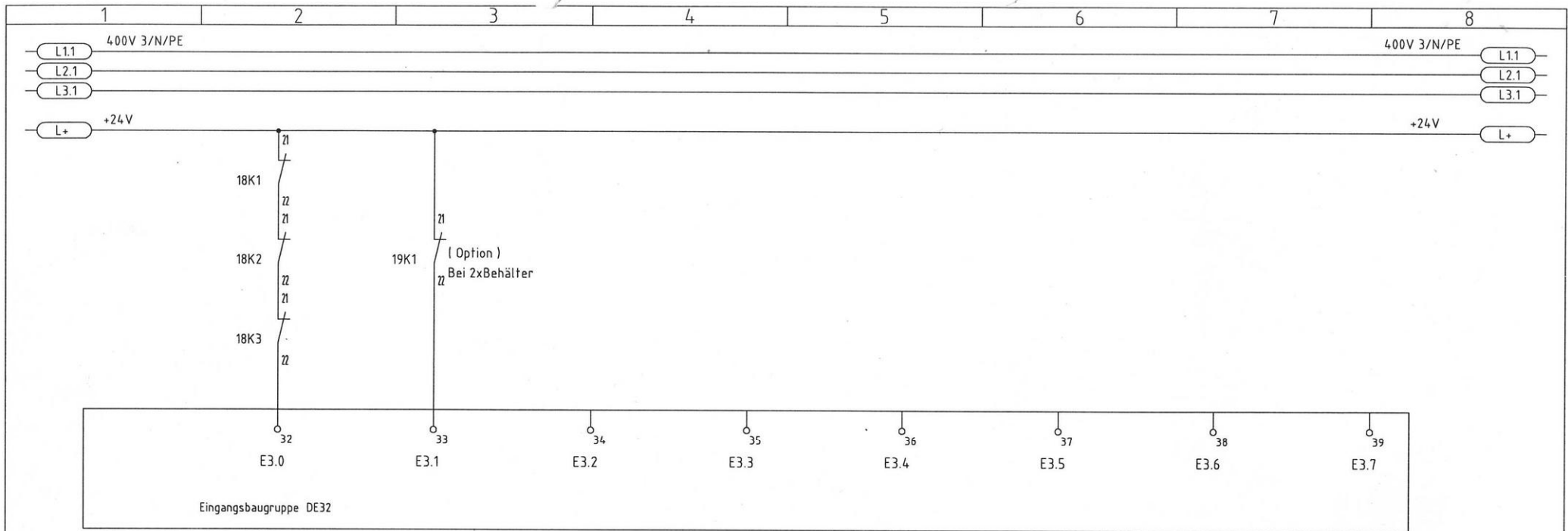

SA1

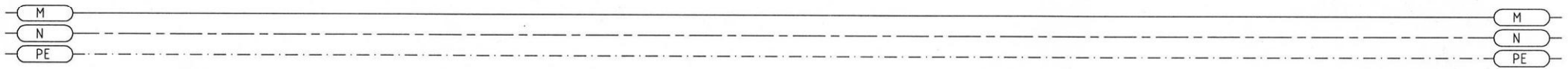

Übertemperatur Behälter 1      Übertemperatur Behälter 2

		06.12.13	Datum
		Müller	Bearb.
		Baier	Gepr.
Änderung	Datum	Name	Norm

Trockenlufttrockner CKT 2000



WERNER KOCH  
Maschinentechnik GmbH  
75228 Ispringen  
Industriestr.3  
Tel: 07231/80090  
Fax: 07231/800960

f:\elektro\dwg\_proj\Krauss  
Maffei Russland 2014  
Lfd.Nr. Blatt 8  
von 20

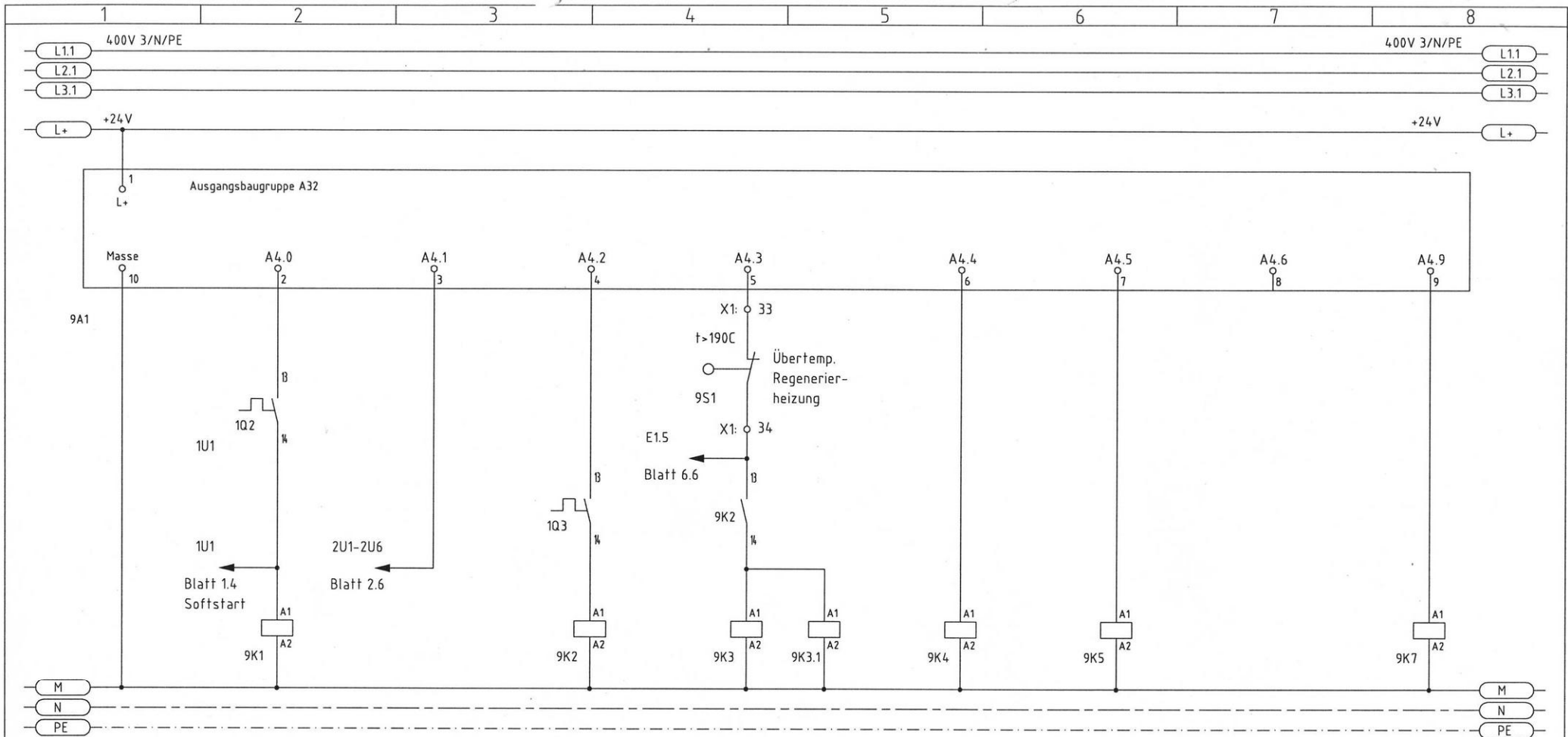

9K1

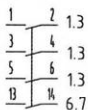

9K2

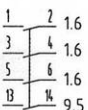

9K3

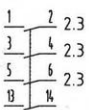

9K3.1

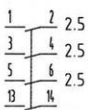

9K4

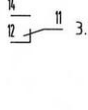

9K5

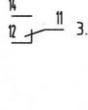

9K7

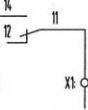

Gebläse		Lastrelais		Gebläse		Heizung		Motor		Motor		Sammelstörmeldung	
Trockenkreis 1		Regenerierung		Regenerierung		Regenerieren		Umschaltweiche 1		Umschaltweiche 2			
	06.12.13	Datum	Trockenlufttrockner CKT 2000										
	Müller	Bearb.											
	Baier	Gepr.											
Änderung	Datum	Name	Norm									f:\elektro\dwg_proj\Krauss	
								<b>WERNER KOCH</b> Maschinentechnik GmbH 75228 Ispringen Industriestr. 3 Tel: 07231/80090 Fax: 07231/800960				Maffei Russland 2014	
								Lfd.Nr.		Blatt 9		von 20	

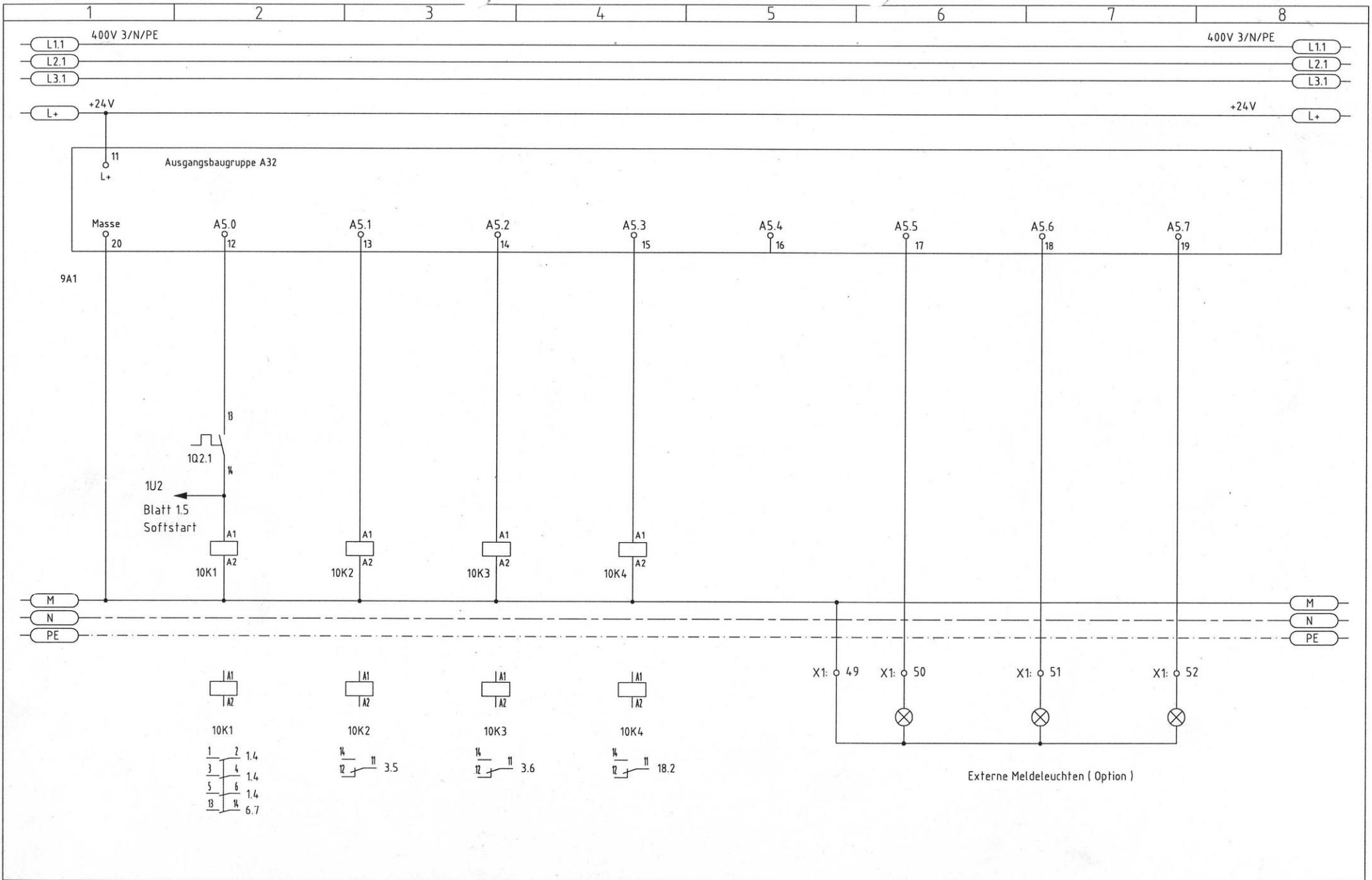

Geblüse		Motor		Motor		Keine Temperatur		Grün		Gelb		Rot	
Trockenkreis 2		Umschaltweiche 3		Umschaltweiche 4		Überschreitung		Betrieb		Stop/Wartung		Störung	
	06.12.13	Datum	Trockenlufttrockner CKT 2000							<b>WERNER KOCH</b> Maschinenteknik GmbH 75228 Ispringen Industriestr.3 Tel: 07231/80090 Fax: 07231/800960		f:\elektro\dwg_proj\Krauss	
	Müller	Bearb.	Maffei Russland 2014		Lfd.Nr.	Blatt 10							
	Baier	Gepr.			von	20							
Anderung	Datum	Name	Norm										

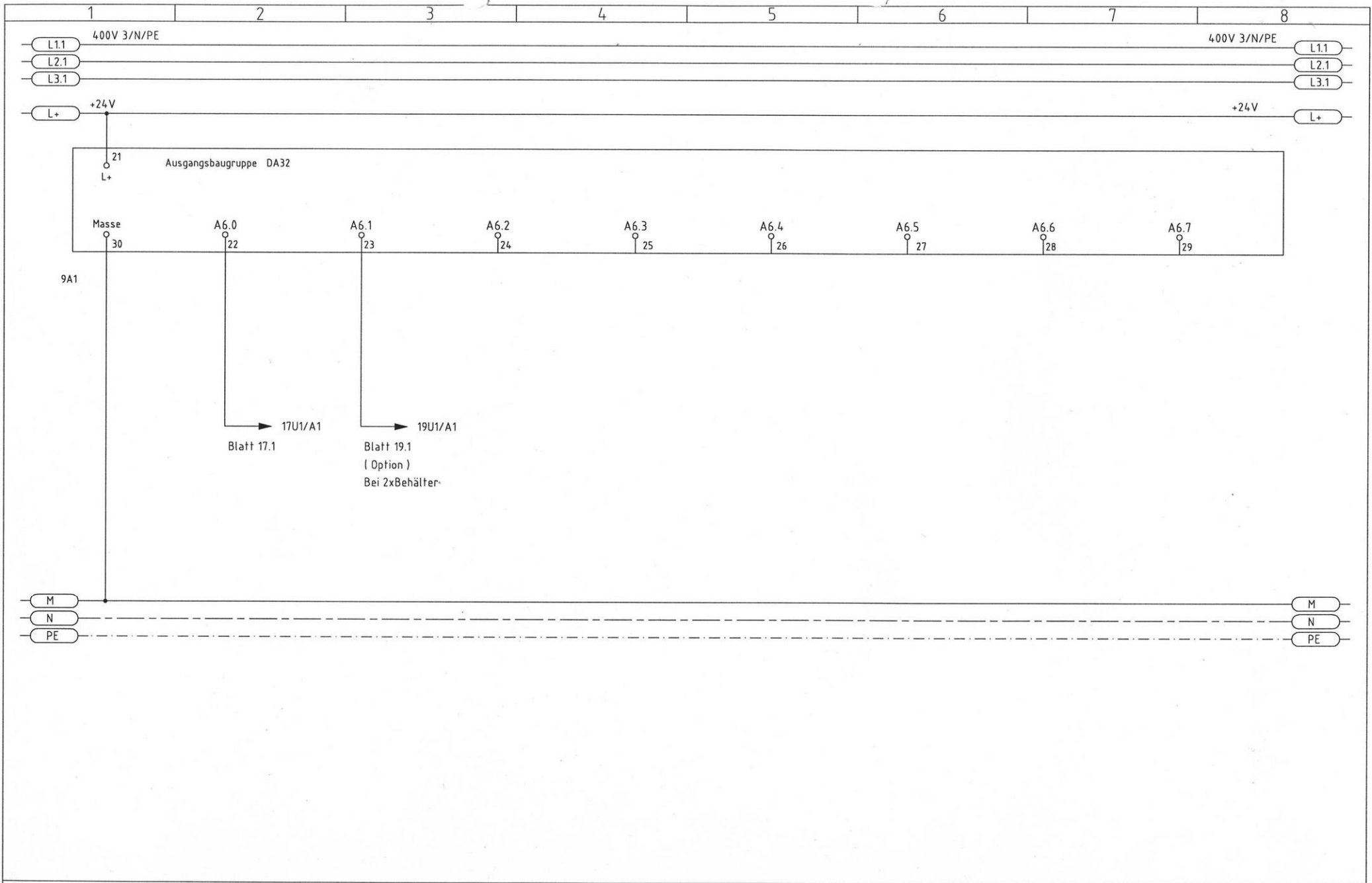



		Heizung		Heizung			
		Behälter 1		Behälter 2			
		06.12.13	Datum	Trockenlufttrockner CKT 2000			
		Müller	Bearb.				
		Baier	Gepr.				
Änderung	Datum	Name	Norm				

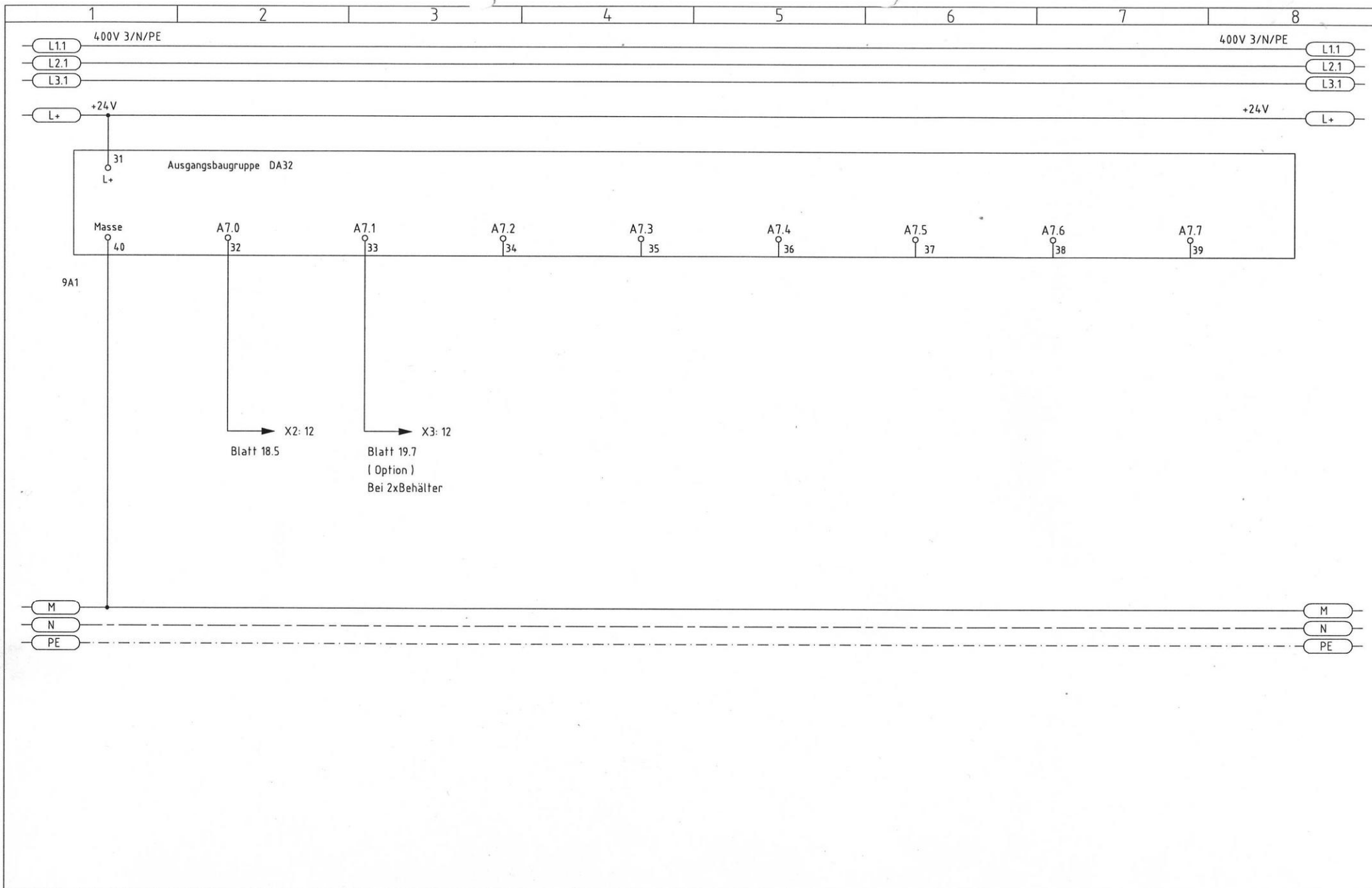

**WERNER KOCH**  
 Maschinenteknik GmbH  
 75228 Ispringen  
 Industriestr. 3  
 Tel: 07231/80090  
 Fax: 07231/800960

f:\elektro\dwg\_proj\Krauss  
 Maffei Russland 2014  
 Lfd.Nr. Blatt 11  
 von 20



Klappen		Klappen									
Behälter 1		Behälter 2									
	06.12.13	Datum		Trockenlufttrockner CKT 2000				WERNER KOCH Maschinenteknik GmbH 75228 Ispringen Industriestr.3 Tel: 07231/80090 Fax: 07231/800960		f:\elektro\dwg_proj\Krauss Maffei Russland 2014 Lfd.Nr. Blatt 12 von 20	
	Müller	Bearb.									
	Baier	Gepr.									
Änderung	Datum	Name	Norm								

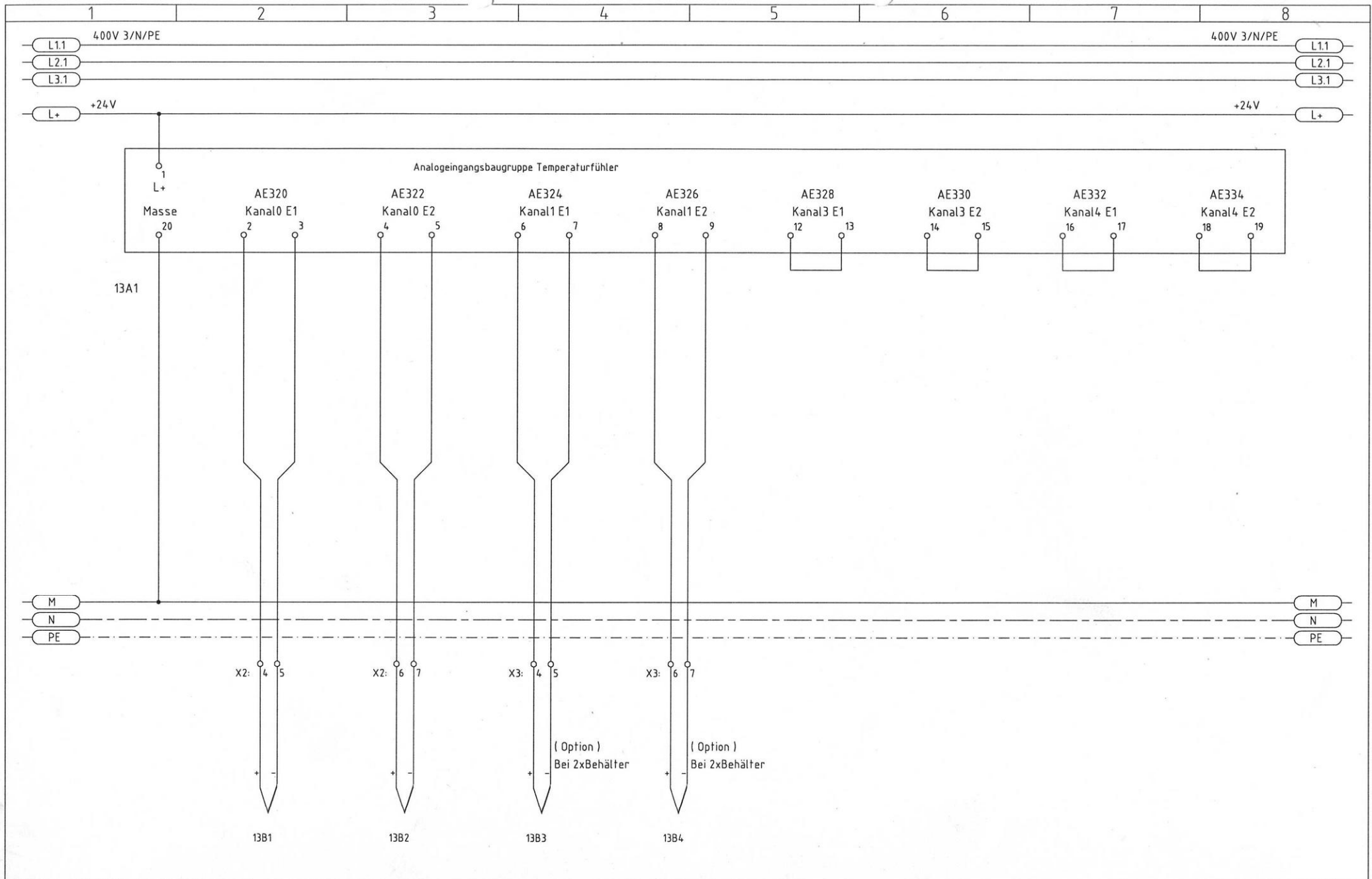

Trockentemperatur		Rücklufttemperatur		Trockentemperatur		Rücklufttemperatur	
Behälter 1		Behälter 1		Behälter 2		Behälter 2	
	06.12.13	Datum	Trockenlufttrockner CKT 2000				
	Müller	Bearb.					
	Baier	Gepr.					
Änderung	Datum	Name	Norm				



**WERNER KOCH**  
 Maschinentechnik GmbH  
 75228 Ispringen  
 Industriestr. 3  
 Tel: 07231/80090  
 Fax: 07231/800960

f:\elektro\dwg\_proj\Krauss  
 Maffei Russland 2014  
 Lfd.Nr. Blatt 13  
 von 20

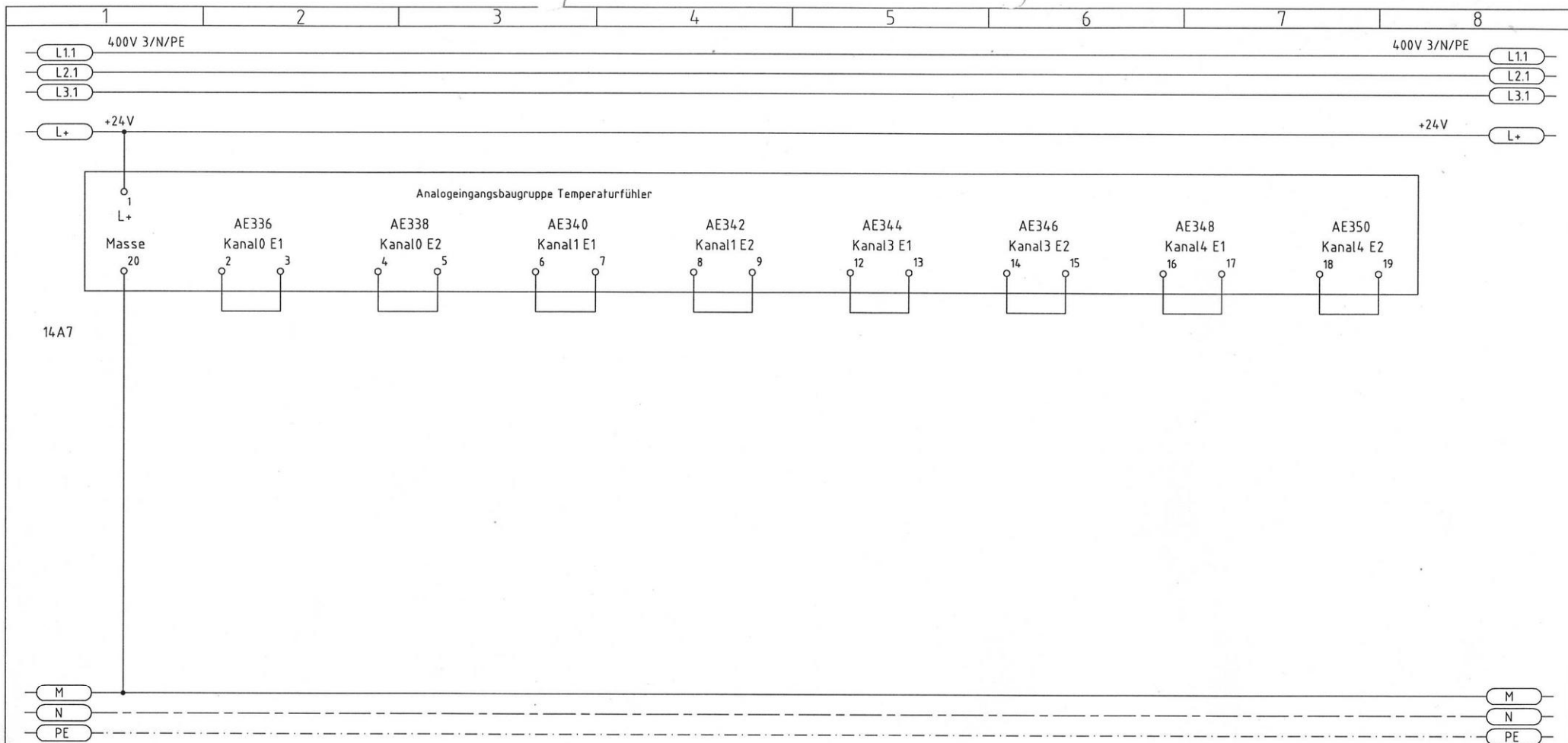

		06.12.13	Datum
		Müller	Bearb.
		Baier	Gepr.
Änderung	Datum	Name	Norm

Trockenlufttrockner CKT 2000



WERNER KOCH  
Maschinen Technik GmbH  
75228 Ispringen  
Industriestr.3  
Tel: 07231/80090  
Fax: 07231/800960

f:\elektro\dwg\_proj\Krauss  
Maffei Russland 2014

Lfd.Nr.	Blatt 14
von	20

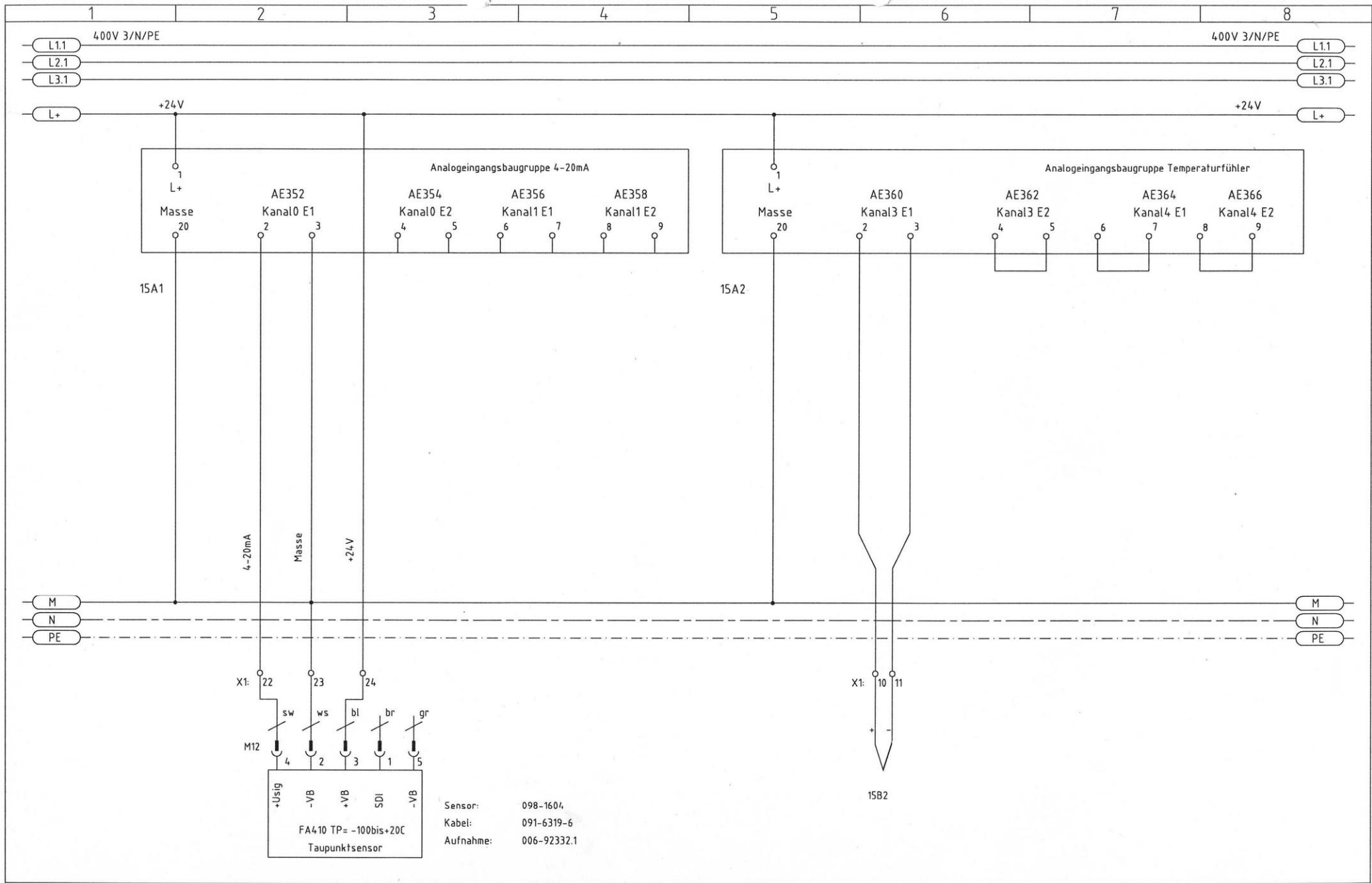

Taupunktmeßgerät

Temperaturregler  
Regenerierung

		06.12.13	Datum	Trockenlufttrockner CKT 2000
		Müller	Bearb.	
		Baier	Gepr.	
Änderung	Datum	Name	Norm	



WERNER KOCH  
Maschinen-Technik GmbH  
75228 Ispringen  
Industriestr.3  
Tel: 07231/80090  
Fax: 07231/800960

f:\elektro\dwg\_proj\Krauss  
Maffei Russland 2014  
Lfd.Nr. Blatt 15  
von 20



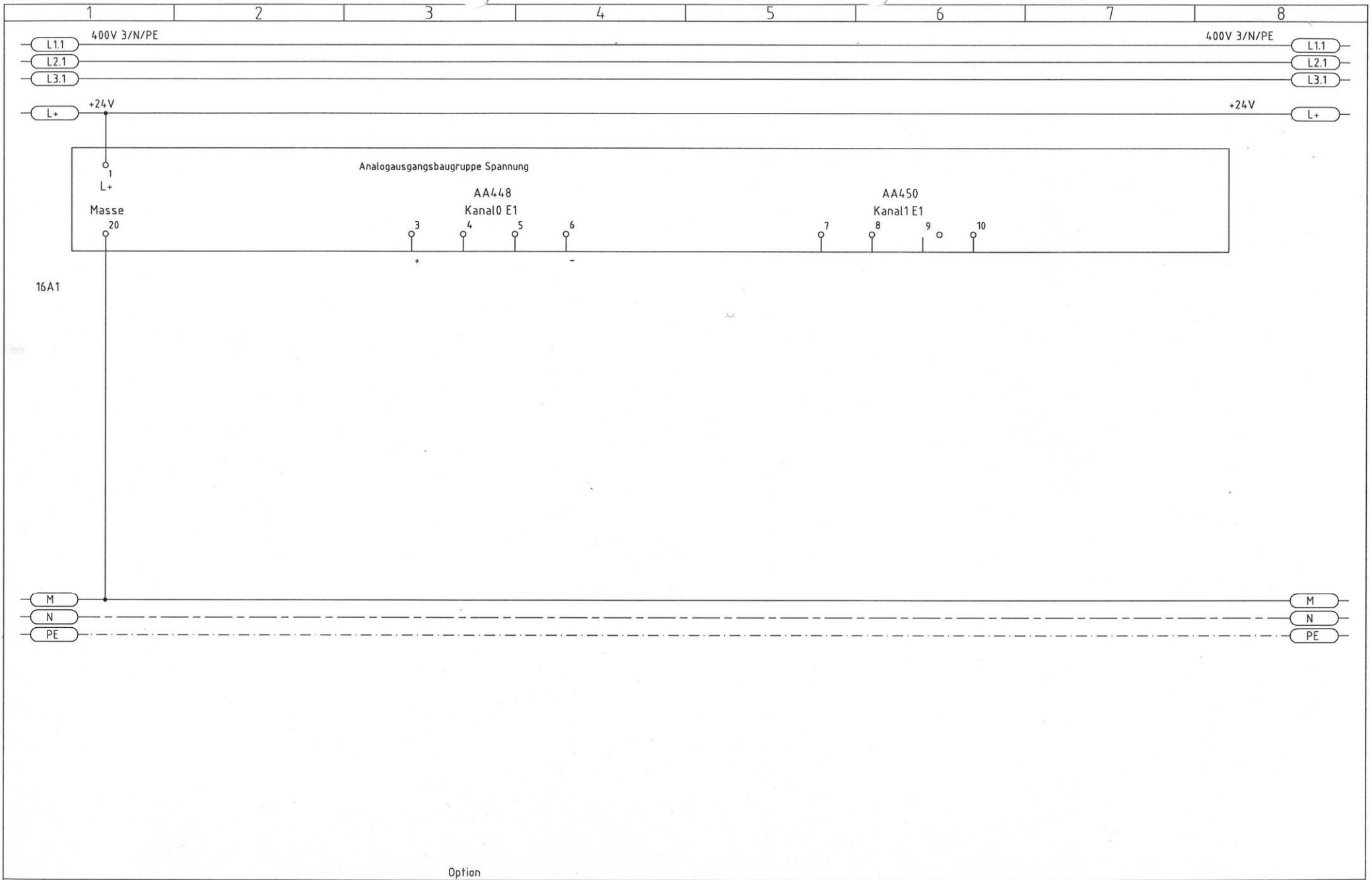

Option			
Frequenzrichter Trockengebläse			
Soll - Trockenluftmenge			
	06.12.13	Datum	Trockenlufttrockner CKT 2000
	Müller	Bearb.	
	Baier	Gepr.	
Anderung	Datum	Name	Norm



**WERNER KOCH**  
 Maschinentechnik GmbH  
 75228 Ispringen  
 Industriestr.3  
 Tel: 07231/80090  
 Fax: 07231/800960

f:\elektro\dwg\_proj\Krauss  
 Maffei Russland 2014  
 Lfd.Nr. Blatt 16  
 von 20

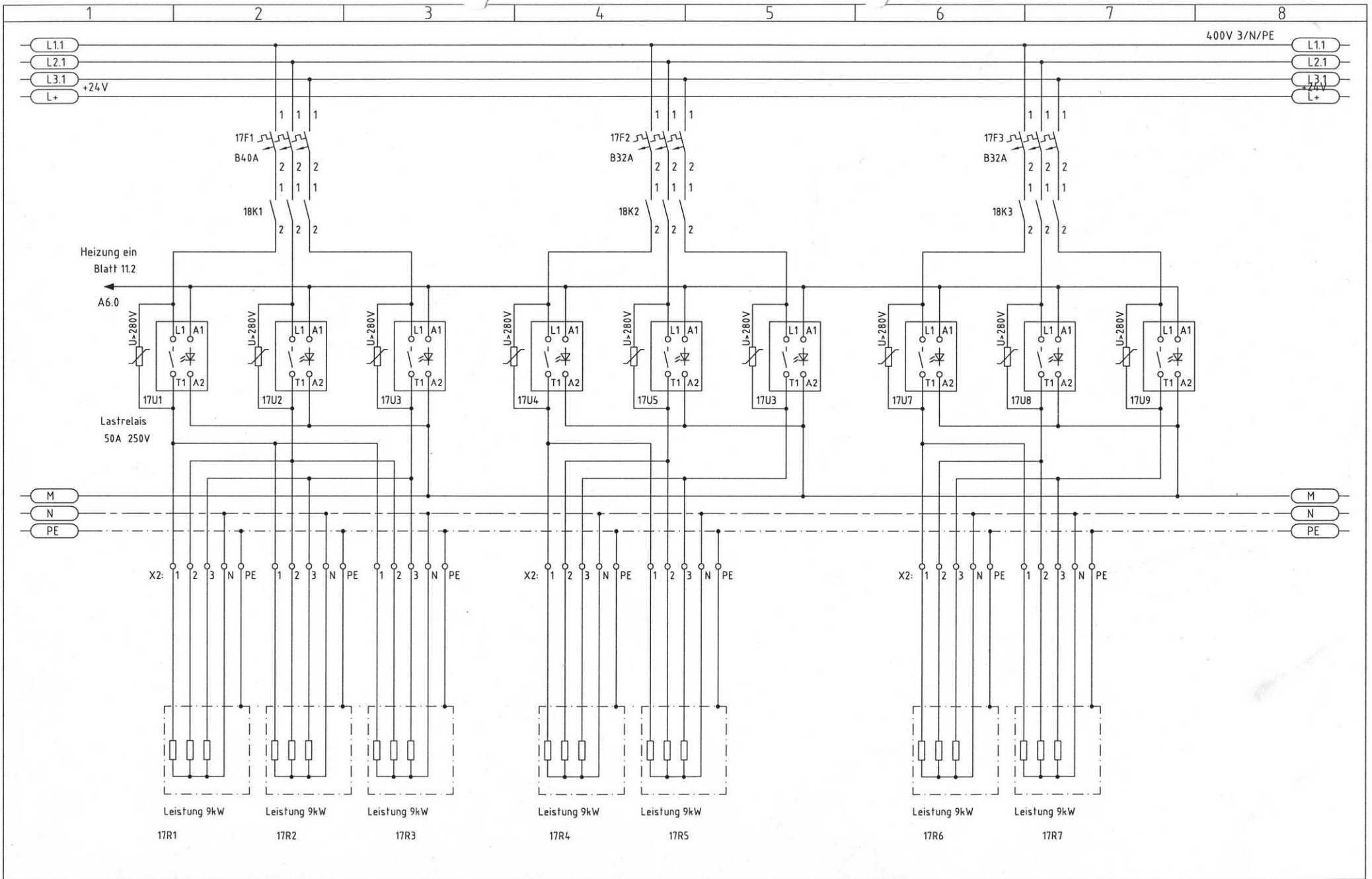

Heizung Behälter 1  
7x9kW

	06.12.13	Datum
	Müller	Bearb.
	Baier	Gepr.
Anderung	Datum	Name Norm

Trockenlufttrockner CKT 2000  
Trockenheizung 1 mit Energiesparklappen



WERNER KOCH  
Maschinen-technik GmbH  
75228 Ispringen  
Industriest. 3  
Tel: 07231/80090  
Fax: 07231/800960

f:\elektro\dwg_proj\Krauss	
Maffei Russland 2014	
Lfd.Nr.	Blatt 17
	von 20

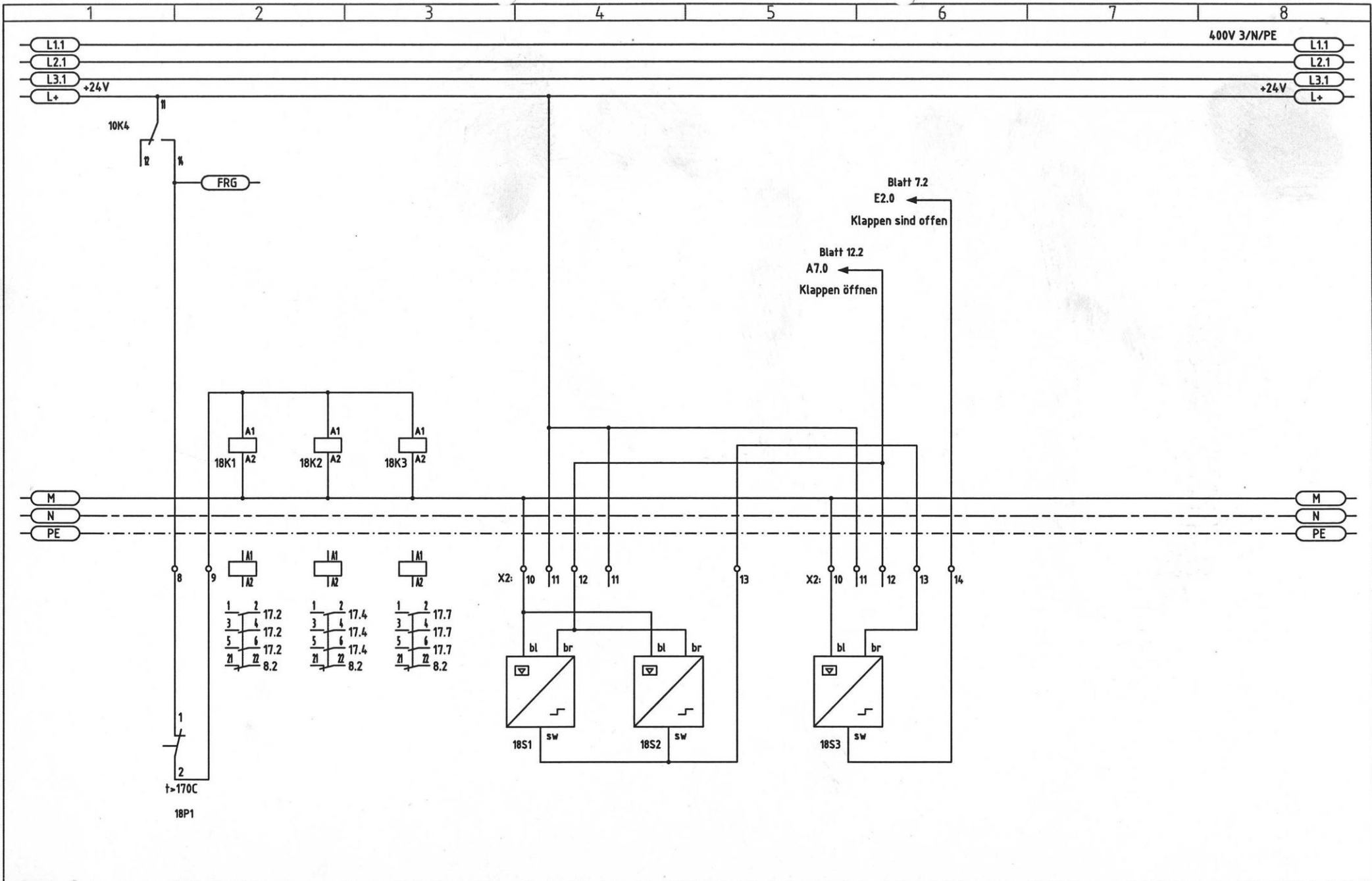

Begrenzer				Klappen		Klappe		
Übertemp.				Zuluft		Rückluft		
	16.01.14	Datum		Trockenlufttrockner CKT 2000				
	Müller	Bearb.		Trockenheizung 1 mit Energiesparkklappen				
	Baier	Gepr.						
Änderung	Datum	Name	Norm			<b>WERNER KOCH</b> Maschinen-Technik GmbH 75228 Ispringen Industriest. 3 Tel: 07231/80090 Fax: 07231/800960		
f:\elektro\dwg_proj\Krauss							Maffei Russland 2014	
							Lfd.Nr.	Blatt 18
							von 20	

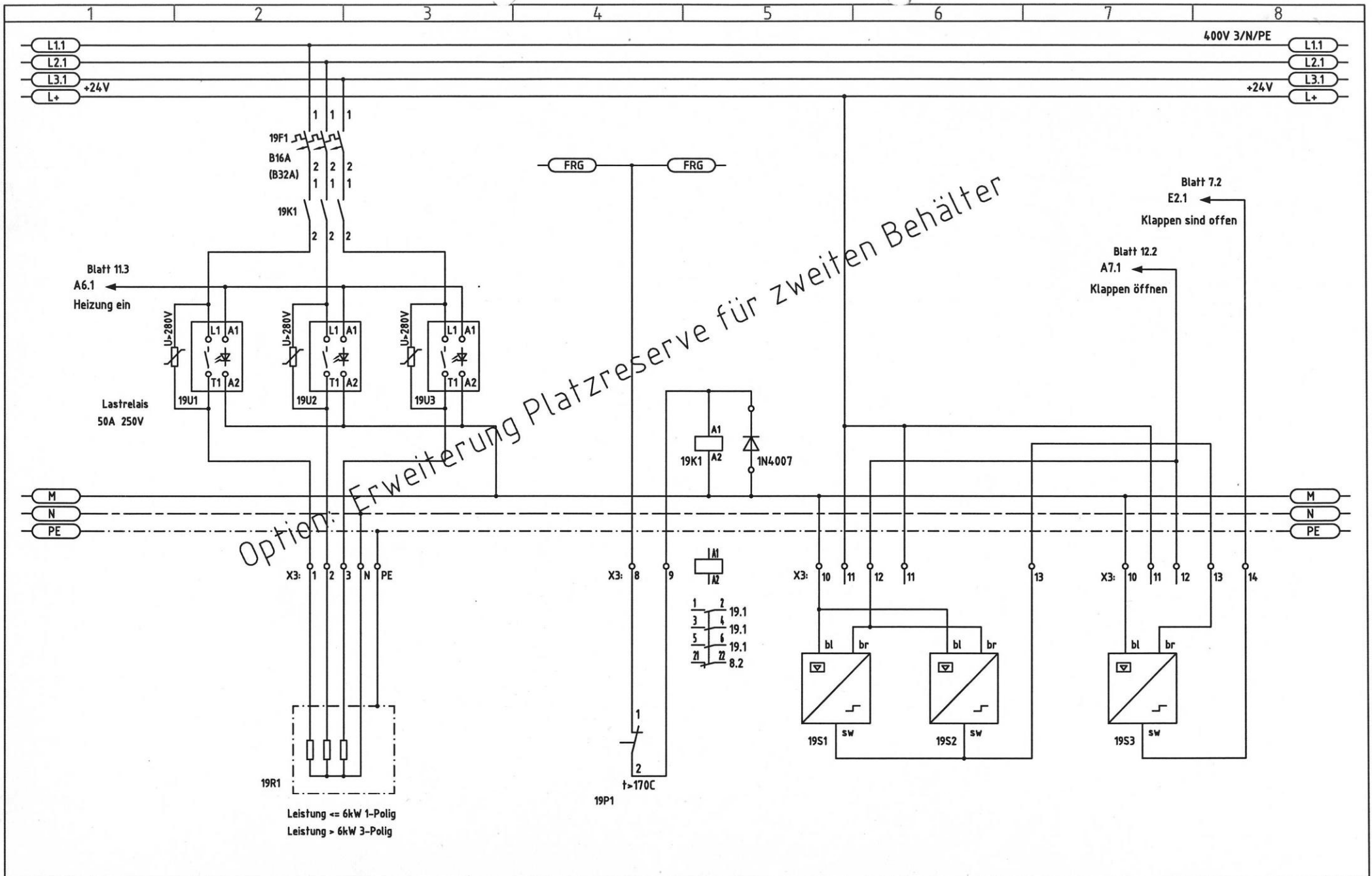

Heizung Behälter 2 1,5 bis 21kW				Begrenzer Übertemp.		Klappen Zuluft		Klappe Rückluft	
16.01.14	Datum	Müller	Bearb.	Trockenlufttrockner CKT 2000				WERNER KOCH Maschinen-technik GmbH 75228 Ispringen Industriest.3 Tel: 07231/80090 Fax: 07231/800960	
		Baier	Gepr.	Trockenheizung 2 mit Energiesparklappen				f:\elektro\dwg_proj\Krauss Maffei Russland 2014	
Änderung	Datum	Name	Norm					Lfd.Nr.	Blatt 19 von 20

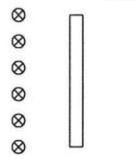
	5A1	9A1	13A1	14A1	15A1	15A2		
<p>CPU 315</p> <p style="text-align: center;">SIEMENS</p>  <p>RUN STOP M-Reset</p>	<p>E0.x</p> <p>Digital Eingänge Schaltplan Seite: 5</p>	<p>E2.x</p> <p>Digital Eingänge Schaltplan Seite: 7</p>	<p>A40.x</p> <p>Digital Ausgänge Schaltplan Seite: 9</p>	<p>A6.x</p> <p>Digital Ausgänge Schaltplan Seite: 11</p>	<p>AE320-334</p> <p>Analog Eingänge Schaltplan Seite: 13 Thermoelemente</p>	<p>AE336-350</p> <p>Analog Eingänge Schaltplan Seite: 14 Thermoelemente</p>	<p>AE352-358</p> <p>Analog Eingänge Schaltplan Seite: 15 4-20mA</p>	<p>AE360-366</p> <p>Analog Eingänge Schaltplan Seite: 15 Thermoelemente</p>
	<p>E1.x</p> <p>Digital Eingänge Schaltplan Seite: 6</p>	<p>E3.x</p> <p>Digital Eingänge Schaltplan Seite: 8</p>	<p>A5.x</p> <p>Digital Ausgänge Schaltplan Seite: 10</p>	<p>A7.x</p> <p>Digital Ausgänge Schaltplan Seite: 12</p>				

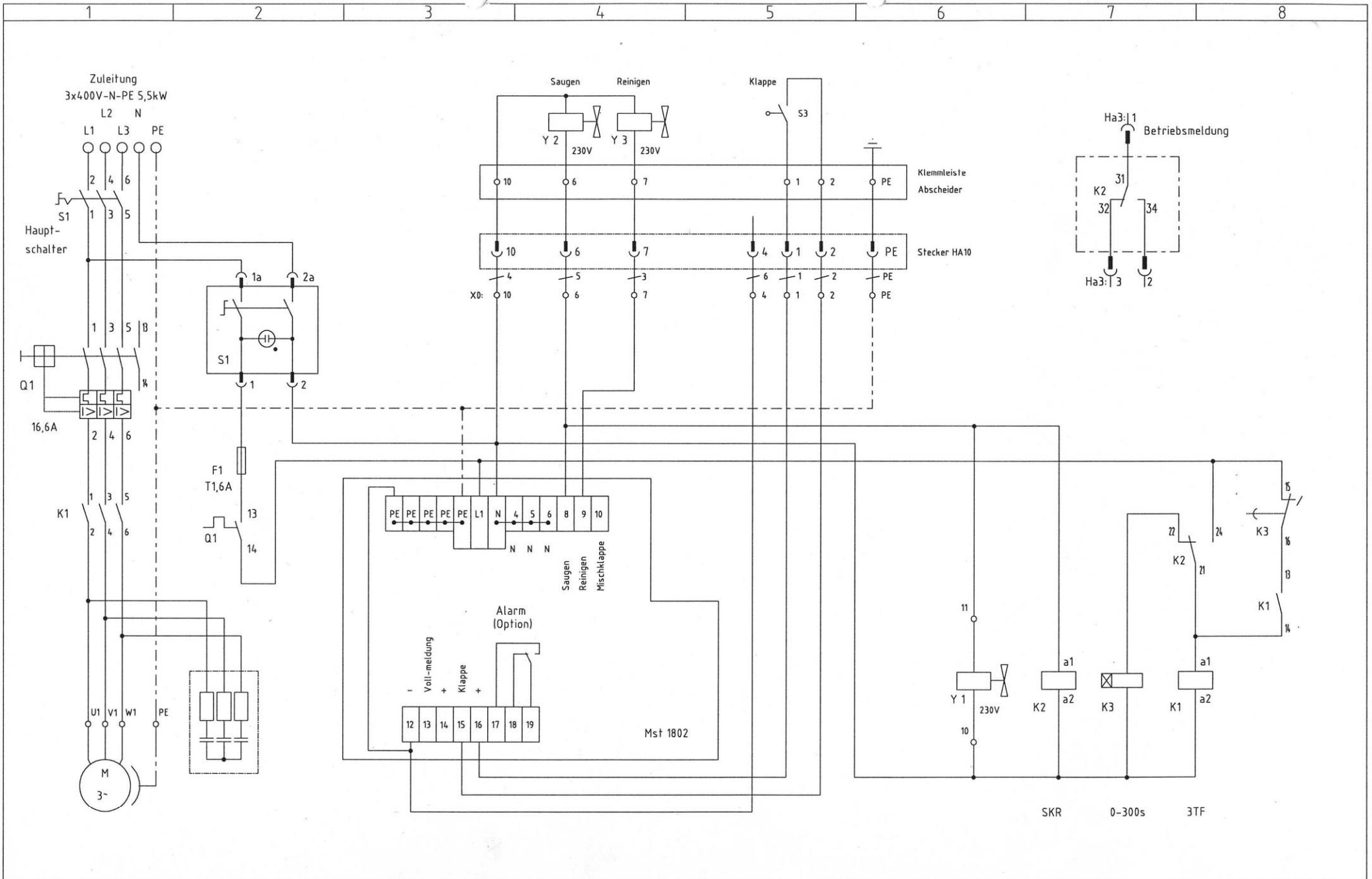

Gebläse 7,5kW

Leerlauf Ventil Fördern Nachlauf- Motor Zeit

	10.10.01	Datum	070-00010
	Schwarz	Bearb.	
	Baier	Gepr.	
Anderung	Datum	Name	Norm

Fördergerät 7,5kW



WERNER KOCH  
Maschinentechnik GmbH  
75228 Ispringen  
Industriest. 3  
Tel: 07231/80090  
Fax: 07231/800960

DWG\foerderer\7550d.dwg	
Lfd.Nr.	Blatt 1
	von 1

Mandant-Koch  
 ba  
 owst KO.SSTL

## Strukturstückliste (Koch)

13.01.14  
 14:04

<b>Artikel</b>	9-41800	STEUERSCHRANK MIT FLIESSSCHEMA S7;für Adsorptionstrockner, Typ CKT1800;-			
<b>Lagergruppe</b>	INTLGRUPPE	<b>Beschaffungsart</b>	Eigenfertigung	<b>Fertigungslistenbasis</b>	1
<b>Gesamtmenge berechnen für</b>	0	<b>Gesamtmengeneinheit</b>	Stück	<b>Mit Arbeitsgängen</b>	ja
<b>Alle Varianten</b>	ja	<b>Mit Fertigungsmitteln</b>	ja	<b>Setartikel ersetzen?</b>	nein

Stuf	Sach-Nummer	Bezeichnung	Beschaffung	D	Länge/tr	Einheit	Breite/te	Einheit	Anzahl	Gesamt	LE
1	040-91213-1	RITTAL-SCHALTSCHRANK AE1213 BHT (mm): 1000 x 1200 x 300 grundiert - zweitürig - mit Montageplatte	Fremdbesch	B					1		Stück
1	002-92819	SCHUTZBLECH für Schaltschrank AE 1213	Eigenfertigu	B					1		Stück
-2	014-3030	ALUMINIUM-BLECH AIMg3 - H111 KF 1000 x 2000 x t3,0mm - kaltverfestigt, wärmebehandelt - DIN 1783 (16,00 kg/Tafel)	Fremdbesch	B	1.200	mm	1.000	mm	1		kg
-2	A 00020	Blechteil gemäß Arbeitsplan oder Zeichnung fertigen			5	min	4	min	1		h
-2	A 00069	Werkstück gemäß Arbeitsplan oder Zeichnung bohren			5	min	5	min	1		h
1	006-72003.8	Distanzhülse Kunststoff, schwarz	Fremdbesch	B					6		Stück
1	091-3106	SIGNALLEUCHE GRÜN mit LED 24V Typ 2693.8383 GN Nr.: 31 G 8706 mit Außenreflektor matt-schwarz	Fremdbesch	B					12		Stück
1	091-3108	SIGNALLEUCHE GELB mit LED 24V Typ 2693.8373 GE Nr.: 31 G 8704 mit Außenreflektor matt-schwarz	Fremdbesch	B					9		Stück
1	001-62007	FRONTPLATTE für Adsorptionstrockner, Typ CKT110 bis CKT1100	Fremdbesch	B					1		Stück
1	091-2201	Drucktaster Farbe grün Typ Rafi mit Schließer und Schraubanschluß Nr. 1.10001.001/0507	Fremdbesch	B					2		Stück
1	091-3441-451	Betriebsstundenzähler 187-264VAC Be.Nr. 3.228.401.075	Fremdbesch	B					1		Stück
1	091-3441-931	Aufbausockel AH57, G2292-4 Be.Nr. G008040	Fremdbesch	B					1		Stück
1	091-5973-301	HAUPTSCHALTER - blaue Reihe Typ KG160 T203/12 VE - mit Not-Aus-Funktion mit Türkupplung - 160 Amper - 3polig	Fremdbesch	B					1		Stück

Stuf	Sach-Nummer	Bezeichnung	Beschaffung	D	Länge/tr	Einheit	Breite/te	Einheit	Anzahl	Gesamt	LE
1	091-5999-3	Achsverlängerung a-NZM6 Klöckner Moeller	Fremdbesch	B					1		Stück
1	091-6142	Druckschalter MagSwitch 0,005-0,1bar Typ BR 3140.63.XXX Schließer 1-polig LED, G1/8" außen	Fremdbesch	B					2		Stück
1	091-6319-5	M12 Leitungsdose mit 5m Kabel 4-polig Typ: EF124PVC4x034L0500 50 Nr.: 934 551-010	Fremdbesch	B					2		Stück
1	095-3202-021	Schütz 3RT2016-1BB41 24V DC 4kW 20A 1S S00	Fremdbesch	B					2		Stück
1	095-3202-025	Schütz 3RT2025-1BB40 24V DC 7,5kW 35A S0	Fremdbesch	B					1		Stück
1	095-3202-026	Schütz 3RT2026-1BB40 24V DC 11 kW 35A S0	Fremdbesch	B					1		Stück
1	095-9044	Hilfsschalterblock 3RH2911-1HA22 2S+2Ö für Schütze Siemens S0 bis S3	Fremdbesch	B					3		Stück
1	095-4202-40	ELEKTRONISCHES LASTRELAIS Typ RM1A48D50 / 230V 50A DC IP für Trockner-Steuerschranke	Fremdbesch	B					6		Stück
1	098-4024-1601	Einphasengleichrichter EN 0,16 120W - 400V +-5%, 24V DC, 5A ohne Sicherung und LED	Fremdbesch	B					1		Stück
1	096-6601-101	Reihenklemmen WK 4/U	Fremdbesch	B					50		Stück
1	096-6601-102	Reihenklemmen WK 4/U blau	Fremdbesch	B					6		Stück
1	098-2801-00	Siemens CPU 312 Zentralbaugruppe 6ES7 312-1AE13-0AB0	Fremdbesch	B					1		Stück
1	098-2802-40	S7 Speicherkarte 64 KB 6ES7 953-8LF00-0AA0	Fremdbesch	B					1		Stück
1	098-2815	S7 300 Profilschiene 6ES7 390-1BC00-0AA0 geliefert in Länge von 2000mm	Fremdbesch	B	220	mm			1		m
1	098-2805-1	FRONTSTECKER 20-polig für S7-300 - mit Federzugkontakt	Fremdbesch	B					3		Stück
1	098-2803-0	S7 300 8 x E/Ausgabemodul 24V0,5A DC 6ES7 323-1BH00-0AA0	Fremdbesch	B					1		Stück
1	098-2803-1	S7 300 16E Digitaleingabe 24V DC 6ES7 321-1BH02-0AA0	Fremdbesch	B					1		Stück
1	098-2804-1	S7 300 16-fach Digitalausgabe 6ES7 322-1BH01-0AA0 0,5A 24V	Fremdbesch	B					1		Stück
1	097-3231-7	Motorschutzschalter 4.5 -6.3 A Siemens 3RV2011-1GA15 mit Hilfsschalter 1S+1Ö	Fremdbesch	B					2		Stück
1	097-3231-15	Motorschutzschalter 28 - 40A Baugröße:S2 Siemens 3RV10 31-4FA10	Fremdbesch	C					1		Stück
1	097-3913	Siemens Hilfsschalter für Motorschutzschalter 3RV1901-1E 1S + 1Ö Anbau frontseitig	Fremdbesch	B					1		Stück
1	095-4345	SOFTSTARTGERÄT RSHR 4045 CV21 400V / 45A	Fremdbesch	B					1		Stück
1	097-7210-1	Universal-Sammelschienenenträger 3-pol. für 60 mm System	Fremdbesch	B					2		Stück
1	097-7220-1	Sammelschienenenträgerabdeckung mit	Fremdbesch	B					2		Stück



Stuf	Sach-Nummer	Bezeichnung	Beschaffung	D	Länge/tr	Einheit	Breite/te	Einheit	Anzahl	Gesamt	LE
		Endabdeckung, 60 mm System									
1	097-7230-1	E-Cu Sammelschiene 12 x 5 x 2400 mm verzinkt, 400 A	Fremdbesch	B	1.400	mm			1		m
1	097-1942	Universal Leiteranschlußklemme 16-70 qmm, 14 x 14 mm Klemmraum	Fremdbesch	B					3		Stück
1	097-1941	Abdeckkappe 84 x 200 mm für Stromschienenanschlußklemme	Fremdbesch	B					1		Stück
1	097-7240-1	U - Leiteranschlußklemmen 16 qmm, für Schiene 5 mm	Fremdbesch	B					3		Stück
1	097-7250-1	DO - Reitersicherungssockel E 18 3-pol. für Ring-Paßeinsätze, 60 mm System	Fremdbesch	B					1		Stück
1	097-7250-2	D Reitersicherungssockel E 27 3-pol. für Ring-Paßeinsätze	Fremdbesch	B					3		Stück
1	097-7250-3	D Reitersicherungssockel E 33	Fremdbesch	B					2		Stück
1	097-7260-1	Sammelschienenadapter 32 A (VE = 4 Stk.)	Fremdbesch	B					3		Stück
1	097-7251-2	DO - Streifenabdeckung 2 fach	Fremdbesch	B					1		Stück
1	097-7251-3	D-Streifenabdeckung E27, grau 3-pol. 1-fach, 42 mm breit, hohe Ausführung	Fremdbesch	B					3		Stück
1	097-7251-4	Abdeckung für Reitersicherungen E33	Fremdbesch	B					2		Stück
1	097-2125-2	Sicherungseinsatz 5SD4 40 FF 25A E27 SILIZED	Fremdbesch	B					9		Stück
1	097-2135-2	Sicherungseinsatz 5SD4 50 FF 35A E33 SILIZED	Fremdbesch	B					6		Stück
1	097-2304	Sicherungseinsatz 4 A Neozed E 14	Fremdbesch	B					3		Stück
1	097-7259-4	Spez. Paßhülsen DO 2/10A	Fremdbesch	B					3		Stück
1	097-5125-1	Schraubkappen KII/E27 25 A	Fremdbesch	B					9		Stück
1	097-5663-1	Schraubkappen 63 A KIII/E33	Fremdbesch	B					6		Stück
1	097-5263	Schraubkappen 63 A E18 DO 2 Neozed	Fremdbesch	B					3		Stück
1	098-1211-2	Temperaturregler ST 46-31.10 J/K 230 AC / K1 DIN-Schiene Regelung der Regenerierheizung	Fremdbesch	B					1		Stück
1	098-1605	Taupunktmeßsystem: Feuchtemeßfühler FA410, Anzeigegerät SPE 660 ,Anschlußschlusskabel+ Aufnahme	Eigenfertigu	A					1		Stück
-2	098-1604	CS-TAUPUNKT-TRANSMITTER Typ FA410 Taupunkt - 100 > +20C 4-20mA Versorgung: 24V DC	Fremdbesch	B					1		Stück
-2	009-1605	ANZEIGEGERÄT SPE660-030 für analoge Signale 0-10V / 4-20mA mit Koch-Frontfolie / Dimension im Display °C	Fremdbesch	B					1		Stück
-2	091-6319-5	M12 Leitungsdose mit 5m Kabel 4-polig Typ: EF124PVC4x034L0500 50 Nr.: 934 551-010	Fremdbesch	B					1		Stück
-2	006-92332.1	AUFNAHME NEU für CS-Taupunktsensor im	Fremdbesch	B					1		Stück

Stuf	Sach-Nummer	Bezeichnung	Beschaffung	D	Länge/tr	Einheit	Breite/te	Einheit	Anzahl	Gesamt LE
		Adsorptions-trockner, CKT/EKO 300 - CKT1700								
1	093-7001	Kühlkörper 70 B 710 Type SK58 Größe: 150 x 27 x 1000 mm	Fremdbesch	B					1	Stück
1	099-4000	Reihenklemme WK 2,5 U grau	Fremdbesch	B					30	Stück
1	099-4001	Reihenklemme WK 2,5 U blau	Fremdbesch	B					2	Stück
1	099-4003	Schutzleiterklemme WK 4 SL/U	Fremdbesch	B					10	Stück
1	099-4024	Reihenklemme Typ:WK 6/U blau	Fremdbesch	B					1	Stück
1	099-4017	SL-Reihenklemme WK 6 SL / U	Fremdbesch	B					1	Stück
1	091-6721-0062	EINSTECK-THERMOELEMENT Fe-Cu-Ni mit Anschlussleitung / 140mm lang Für Regenerieheizung Trockner	Fremdbesch	B					1	Stück
1	098-1160-1	Thermobegrenzer 190 Grad Typ KB-340-190-05-A Gewinde M4x6	Fremdbesch	B					1	Stück
1	098-1161-5	THERMOSCHALTER KO 0340 150 05 150 Grad C +-5 / Gewinde M4 x 6 mm	Fremdbesch	B					1	Stück
1	093-3025	TEHALIT-VERDRAHTUNGSKANAL BA6 Typ 30025 / Farbe grau	Fremdbesch	B	2.000	mm			1	m
1	093-6030	Kabelkanal VK flex 30 selbsklebend 31 x 33 x 500 mm L2232	Fremdbesch	B					1	Stück
1	093-3203	Hutprofil 35 x 15x 2000 mm Automaten-schiene 35 mm, gelocht,hoch (NICHT BESTELLEN/HERR KRAUSE)	Fremdbesch	B	1.600	mm			1	m
1	093-6041	Verdrahtungskanal BA 6 60040	Fremdbesch	B	1.600	mm			1	m
1	096-2211	Draht HO5 VK 1 x 0,75 qmm schwarz	Fremdbesch	B	30.000	mm			1	m
1	096-2241	Draht H05 VK 0,75qmm dunkelblau	Fremdbesch	B	100.000	mm			1	m
1	096-2512	Draht H 07 VK 2,5 qmm schwarz	Fremdbesch	B	30.000	mm			1	m
1	096-1102-1	UNITRONIC Datenleitung 2 x AWG 20/7 (2 x 0,52 qmm) Lapp Nr.: 0033000 (VE=150m)	Fremdbesch	B	1.500	mm			1	m
1	096-1402-1	Ausgleichsleitung FE/CU Ni 2x1,5qmm Fa.Lapp 0151001 Typ: KE 1 L	Fremdbesch	B	1.000	mm			1	m
1	031-1116	ZYLINDERSCHRAUBE M10 x 16 DIN 912 - 8.8 verzinkt, mit Innensechskant	Fremdbesch	B					3	Stück
1	095-2202-021	Hilfsrelais 24 V DC, 1 Wechsler 11,12,14 Typ Miro 1 W 24 VDC	Fremdbesch	B					5	Stück
1	095-2202-021.1	Verbindungsstecker VS für Minuspotential Relais Typ Miro Art. Nr. 90961	Fremdbesch	B					5	Stück
1	096-1201	LIYY PVC Steuerleitung 25 x 0,34 qmm	Fremdbesch	B	2.000	mm			1	m
1	024-3405	ERMETO gerade Einschraubver- schraubung Dur. 6 x 1/4"	Fremdbesch	B					1	Stück

Stuf	Sach-Nummer	Bezeichnung	Beschaffung	D	Länge/tr	Einheit	Breite/te	Einheit	Anzahl	Gesamt	LE
1	096-1203-3	SILFLEX-KABEL farbig SIHF 3x0,75 qmm Lieferung auf 500m Trommel	Fremdbesch	B	10.000	mm			1		m
1	096-1405-3	SILFLEX-KABEL farbig SIHF 5x 1,5qmm Lieferung auf 500m Trommel	Fremdbesch	B	10.000	mm			1		m
1	096-1403-3	SILFLEX-KABEL SIHF 3 x 1,5 qmm Lieferung auf 500 m Trommel	Fremdbesch	B	10.000	mm			1		m
1	096-1405-3	SILFLEX-KABEL farbig SIHF 5x 1,5qmm Lieferung auf 500m Trommel	Fremdbesch	B	10.000	mm			1		m
1	096-1403-3	SILFLEX-KABEL SIHF 3 x 1,5 qmm Lieferung auf 500 m Trommel	Fremdbesch	B	10.000	mm			1		m
1	096-5512-4	Gabelkabelschuh 2,5 qmm, M5, rot mit Isolierung, Klauke 620 C/5	Fremdbesch	B					4		Stück
1	096-5512-2	Gabelkabelschuh 2,5 qmm, M3, rot mit Isolierung, Klauke 620 C/3	Fremdbesch	B					2		Stück
1	090-8112	SKINTOP - VERSCHRAUBUNG M16x1,5 mit Zugentlastung / RAL 7035	Fremdbesch	B					11		Stück
1	090-8212	SKINTOP - GEGENMUTTER M16x1,5 RAL 7035	Fremdbesch	B					11		Stück
1	090-8122	SKINTOP - VERSCHRAUBUNG M20x1,5 mit Zugentlastung / RAL 7035	Fremdbesch	B					2		Stück
1	090-8222	SKINTOP - GEGENMUTTER M20x1,5 RAL 7035	Fremdbesch	B					2		Stück
1	090-8132	SKINTOP - VERSCHRAUBUNG M25x1,5 mit Zugentlastung / RAL 7035	Fremdbesch	B					8		Stück
1	090-8232	SKINTOP - GEGENMUTTER M25x1,5 RAL 7035	Fremdbesch	B					8		Stück
1	090-8172	SKINTOP - VERSCHRAUBUNG M63x1,5 mit Zugentlastung / RAL 7035	Fremdbesch	B					1		Stück
1	090-8272	SKINTOP - GEGENMUTTER M63x1,5 RAL 7035	Fremdbesch	B					1		Stück
1	A 00130	Pulvern im Haus				1 min		1 min	1		h
1	A 00250	Fertigung / Montage Firma laut Angabe auf Bestellung				1 min		1 min	1		h
1	A 00105	Teil nach Prüfplan QS/Zeichnung auf Masshaltigkeit, Anforderungen prüfen				5 min		10 min	1		h
1	A 00096	Gerät gemäß Anforderungen verdrahten(Schaltplan berücksichtigen)				1 min		960 min	1		h
1	A 00106	Gerät/Teil prüfen				1 min		480 min	1		h

Mandant-Koch  
 ba  
 owst KO.SSTL

## Strukturstückliste (Koch)

13.01.14  
 14:06

<b>Artikel</b>	070-43002	STEUERUNG / 63 kW;für Heizung am Materialbehälter, bei;Trockner, Typ CKT			
<b>Lagergruppe</b>	INTLGRUPPE	<b>Beschaffungsart</b>	Eigenfertigung	<b>Fertigungslistenbasis</b>	1
<b>Gesamtmenge berechnen für</b>	0	<b>Gesamtmengeneinheit</b>	Stück	<b>Mit Arbeitsgängen</b>	ja
<b>Alle Varianten</b>	ja	<b>Mit Fertigungsmitteln</b>	ja	<b>Setartikel ersetzen?</b>	nein

Stuf	Sach-Nummer	Bezeichnung	Beschaffung	D	Länge/tr	Einheit	Breite/te	Einheit	Anzahl	Gesamt	LE
1	095-4202-40	ELEKTRONISCHES LASTRELAIS Typ RM1A48D50 / 230V 50A DC IP für Trockner-Steuerschranke	Fremdbesch	B					12		Stück
1	098-1312	Temperaturregler iTRON 16 Typ 702041 / 88-888-000-23 / 061,210 2pkt-Regler / 0-Funktion 48x48mm	Fremdbesch	B					1		Stück
1	095-2202-025	Optokopplermodul MIRO 6,2mm 5V DC A.Nr. 52502, In 4-6,2V Out 4,5-48V 2A *TR,SK M08D-TR2D2/001-11MS2	Fremdbesch	B					1		Stück
1	091-6720-5062	JUMO EINSCHRAUB-THERMOELEMENT für Trockenbehälter , Länge 100mm mit Anschlussleitung / Gewinde M10x1	Fremdbesch	B					1		Stück
1	090-8132	SKINTOP - VERSCHRAUBUNG M25x1,5 mit Zugentlastung / RAL 7035	Fremdbesch	B					8		Stück
1	090-8232	SKINTOP - GEGENMUTTER M25x1,5 RAL 7035	Fremdbesch	B					8		Stück
1	090-8112	SKINTOP - VERSCHRAUBUNG M16x1,5 mit Zugentlastung / RAL 7035	Fremdbesch	B					3		Stück
1	090-8212	SKINTOP - GEGENMUTTER M16x1,5 RAL 7035	Fremdbesch	B					3		Stück
1	091-6213-1	INDUKTIVER NÄHERUNGSSCHALTER Typ IAS-10-A13-Ö / 24V DC Gewinde M18x1 / mit 5m Kabel	Fremdbesch	B					2		Stück
1	096-1202-3	HELU SILFLEX-KABEL 2G x 0,75qmm farbige Ausführung gelagert auf 500m Trommel (Kelmendi)	Fremdbesch	B	3.000	mm			1		m
1	096-1403-4	Silflex Kabel SIHF 3 x 2,5 qmm -Trommelware liefern-	Fremdbesch	B	5.000	mm			1		m
1	096-1207	HELU- / LAPPKABEL Oelflex - 7G x 0,75qmm Lieferung erfolgt auf 500m Trommel	Fremdbesch	B	5.000	mm			1		m
1	096-1505	HELU- / LAPPKABEL Oelflex - 5G x 2,5qmm Lieferung erfolgt auf 500m Trommel	Fremdbesch	B	5.000	mm			1		m

Stuf	Sach-Nummer	Bezeichnung	Beschaffung	D	Länge/tr	Einheit	Breite/te	Einheit	Anzahl	Gesamt	LE
1	098-1161-2	Thermostat-Begrenzer 170 Grad KB 340 170 05 A/E Gewinde M4x6	Fremdbesch	B					1		Stück
1	002-92329	HALTEWINKEL für Steuerung Hauptheizung aller Ausführungen	Fremdbesch	B					1		Stück
-2	001-92329	HALTEWINKEL für Steuerung-Heizung - Sandguss G-AISi5Mg SF - Rohteil nicht bearbeitet	Fremdbesch	B					1		Stück
1	090-6602	Dichtungsrippel M32x1,5 grau Spelsberg	Fremdbesch	B					1		Stück
1	096-4322-1	AMP Flachsteckhülse isoliert, rot 4,8 x 0,8 mm Nr. 160483-1	Fremdbesch	B					10		Stück
1	093-2621-1	Kupa-Schellen 2955/M32 EPKM, EL, EPKS, Nr. 2149 022	Fremdbesch	B					4		Stück
1	093-2921-1	Kupa-Rohr starr EPKM 32 Nr. 9710032	Fremdbesch	B	3.000	mm			1		m
1	096-4323-1	Flachsteckhülse 1qmm 6,3mm isoliert Typ 720 rot	Fremdbesch	B					7		Stück
1	029-2600	Elektrotechnik Warn-u. Hinweissch. "ACHTUNG Vor Abnehmen des Deckels freischalten" 52 x 26 mm	Fremdbesch	B					1		Stück
1	095-3202-025	Schütz 3RT2025-1BB40 24V DC 7,5kW 35A S0	Fremdbesch	B					3		Stück
1	097-6132-1.1	Sicherungsautomat B32A einpolig Siemens 5SY4132-6	Fremdbesch	B					9		Stück
1	097-6120-1.1	Sicherungsautomat B25A einpolig Siemens 5SY4125-6	Fremdbesch	B					3		Stück
1	A 00096	Gerät gemäß Anforderungen verdrahten(Schaltplan berücksichtigen)			10	min		120	min	1	h
1	A 00106	Gerät/Teil prüfen			1	min		30	min	1	h